





KIES JE EIGEN WEG





## *KIES JE EIGEN WEG*

Kunnen we de inleidende tekst voor de catalogus 2022 schrijven zonder dat het over corona of klimaatverandering gaat? Nee, dat kunnen we niet. Want beide crises laten ons eens te meer zien dat fietsen veel meer is dan alleen een vorm van voortbewegen.

Veel klanten hebben ons verteld hoe belangrijk hun Delta trike voor hun lichamelijke en geestelijke welzijn was tijdens de lockdown. Samuel bijvoorbeeld (linker afbeelding), die we al jaren begeleiden, heeft na het sluiten van het internaat

wegens corona met zijn ouders een zeer bijzondere fietszomer kunnen beleven met de TRIX.

Uiteindelijk heeft de klimaatverandering van fietsen een politiek vraagstuk gemaakt. In het kader van 'emissievrije mobiliteit' lanceren we de nieuwe PINO met een telescopisch frame, dat ten minste één tweede voertuig kan vervangen als transport-tandem. Daarvoor hebben we de proef op de som genomen: de actie 'PINO voor auto'. Vanaf pagina 54 kunt u lezen wat daar uitgekomen is!







*BORN TO  
BE CHILD*









*ON THE ROAD AGAIN*



# INHOUD



	<i>E-POWER</i>	10
01.	<i>DELTA-TRIKES ELKE DAG</i>	12
	KETTWIESEL EVO STEPS	14
	KETTWIESEL CROSS STEPS	16
	KETTWIESEL HANDBIKE	18
	TRIGO NEXUS	20
	TRIGO UP	22
	LEPUS STEPS	24
	Voordelen van Delta Trikes	26
	Accessoires en opties voor Delta trikes	28
→	<i>OVER DE WUPPER</i>	32
02.	<i>TANDEMS VOOR ALLES EN IEDEREEN</i>	36
	PINO STEPS	38
	PINO TOUR	40
	Flexibel en ergonomisch	44
	Tandem als kinderrijtuig	48
	PINO voordelen	50
	Accessoires voor tandems	52
→	<i>PINO VOOR AUTO</i>	54
03.	<i>REHA-TRIKES VOOR KIDS</i>	64
	TRIX	66
	TRETS	68
	Tips voor revalidatie	70
	Gezinstandem	71
→	<i>WELKOM IN WALTROP</i>	72
04.	<i>SPECIALE ACCESSOIRES</i>	76
	Speciale accessoires en opties	78
	<i>HASE BIKES DEALER</i>	84
	<i>HASE BIKES OP INTERNET</i>	85

*DELTA-TRIKES ELKE DAG*

14 – 31



**KETTWIESEL EVO STEPS**  
E-trike van de buitencategorie



**KETTWIESEL CROSS STEPS**  
Offroad-Trike met e-Power



**KETTWIESEL HANDBIKE**  
Speciale trike met handcrank-aandrijving



**TRIGO NEXUS**  
Modulaire trike met e-optie



**TRIGO UP**  
Ligdriewieler met bovenstuur



**LEPUS STEPS**  
Comfortabele ligdriewieler met overzicht

*TANDEMS VOOR ALLES EN IEDEREEN*

36 – 53



**PINO STEPS**  
E-tandem met Cargo-Plus



**PINO TOUR**  
Reistandem tegen heimwee naar verre landen

*REHA-TRIKES VOOR KIDS*

64 – 71



**TRIX**  
Lig-trike met fun factor



**TRETS**  
Junior-Trike met wow-effect



## GEEF MIJ EEN E: MOTOREN VOOR HASE BIKES

### *HEINZMANN DIRECT POWER*

Naafmotor voor speciale trikes

- \_ nominaal vermogen 250 W
- \_ 4,5 kg motor, 2,9 kg Accu
- \_ ondersteuning tot 25 km/h
- \_ individueel instelbaar op rijder
- \_ max. koppel 60 Nm
- \_ lithium-ion-accu, 11 Ah capaciteit, 400 Wh

#### Modellen

HANDBIKE / KETTWIESEL / LEPUS / TRIX

### *SHIMANO STEPS E5000*

Middenmotor-uitbreidingsset voor de TRIGO's

- \_ nominaal vermogen 250 W
- \_ 2,4 kg motor, 2,7 kg accu
- \_ ondersteuning tot 25 km/h, 3 modi
- \_ duwhulp Quick walk
- \_ max. koppel 40 Nm
- \_ lithium-ion-accu, 11,6 Ah capaciteit, 418 Wh, 1000 laadcycli, draagbaar

#### Modellen

TRIGO NEXUS / TRIGO UP

### *SHIMANO STEPS E6100*

Middenmotor voor alle STEPS-modellen

- \_ nominaal vermogen 250 W
- \_ 2,8 kg motor, 2,6 kg accu
- \_ ondersteuning tot 25 km/h, in 3 modi
- \_ duwhulp Quick walk
- \_ max. koppel 60 Nm bij derailleur; 50 Nm bij naafversnelling
- \_ lithium-ion-accu, 14 Ah capaciteit, 504 Wh (600 WH optioneel), 1000 laadcycli, draagbaar

#### Modellen

KETTWIESEL / LEPUS / PINO / TRIX

# MOTOREN VOOR MOBILITEIT

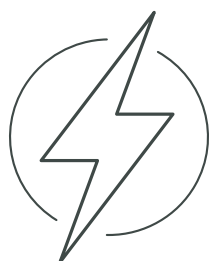

Al jarenlang kiezen we bij onze E-bikes voor de Shimano Steps-middenmotoren. Ze werken betrouwbaar en hebben een geavanceerd sensorsysteem dat het 'fietsgevoel' niet torpedeert, maar op een zachte en stille manier ondersteunt. In het assortiment Custom bieden we als optie bovendien de Shimano-Shootingstar EP8 aan. Deze lichtgewicht met een aluminium behuizing is een compact Powerpakket met een max. koppel van wel 85 Nm!

De enige voorwielmotor in ons portfolio is de Heinzmann Direct Power. Hij doet weinig onder voor de meest efficiënte middenmotor en heeft niet per se een fantastisch bereik, maar is daarvoor ongelooflijk krachtig en individueel instelbaar. De ideale keuze voor handbikes en revalidatiefietsen voor rijders met weinig kracht!

## SHIMANO EP8

Middenmotor met Extrapower voor custom bikes

- \_ nominaal vermogen 250 W
- \_ 2,6 kg motor, 2,6 kg accu
- \_ ondersteuning tot 25 km/h, in 4 modi
- \_ duwhulp Quick walk
- \_ max. koppel 85 Nm bij derailleur en Rohloff naafversnelling; 50 Nm bij andere naafversnelling
- \_ lithium-ion-accu, 14 Ah capaciteit, 504 Wh (600 WH optioneel), 1000 laadcycli, draagbaar

### Modellen

KETTWIESEL / LEPUS / PINO / TRIX



## AUTOMATISCHE SCHAKELING: SHIMANO DIZ ALFINE

### 01

Perfect afgestemd op de Steps-motoren: de geïntegreerde elektronische 8-versnellingsnaaf bewaakt onder andere koppel, snelheid en trapfrequentie om snel, zacht en precies naar de juiste versnelling te schakelen. Goed om te weten: om de volledige Power van de EP 8 te krijgen, wordt een mechanische schakeling aanbevolen.



## DE TRIGO. LICENTIE VOOR UITBREIDINGEN

### 02

De modulaire trikes waren wereldwijd de eerste fietsen die mochten worden uitgerust met het Steps-systeem! De uitbreidingsset wordt door de handelaar rijveilig gemonteerd.



## GEEF MIJ EEN E: MOTOREN VOOR HASE BIKES

### *HEINZMANN DIRECT POWER*

Naafmotor voor speciale trikes

- \_ nominaal vermogen 250 W
- \_ 4,5 kg motor, 2,9 kg Accu
- \_ ondersteuning tot 25 km/h
- \_ individueel instelbaar op rijder
- \_ max. koppel 60 Nm
- \_ lithium-ion-accu, 11 Ah capaciteit, 400 Wh

**Modellen**

HANDBIKE / KETTWIESEL / LEPUS / TRIX

### *SHIMANO STEPS E5000*

Middenmotor-uitbreidingsset voor de TRIGO's

- \_ nominaal vermogen 250 W
- \_ 2,4 kg motor, 2,7 kg accu
- \_ ondersteuning tot 25 km/h, 3 modi
- \_ duwhulp Quick walk
- \_ max. koppel 40 Nm
- \_ lithium-ion-accu, 11,6 Ah capaciteit, 418 Wh, 1000 laadcycli, draagbaar

**Modellen**

TRIGO NEXUS / TRIGO UP

### *SHIMANO STEPS E6100*

Middenmotor voor alle STEPS-modellen

- \_ nominaal vermogen 250 W
- \_ 2,8 kg motor, 2,6 kg accu
- \_ ondersteuning tot 25 km/h, in 3 modi
- \_ duwhulp Quick walk
- \_ max. koppel 50 Nm bij naafversnelling; 60 Nm bij derailleur
- \_ lithium-ion-accu, 14 Ah capaciteit, 504 Wh (600 WH optioneel), 1000 laadcycli, draagbaar

**Modellen**

KETTWIESEL / LEPUS / PINO / TRIX

# MOTOREN VOOR MOBILITEIT

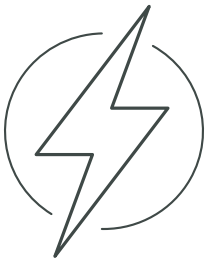

Al jarenlang kiezen we bij onze E-bikes voor de Shimano Steps-middenmotoren. Ze werken betrouwbaar en hebben een geavanceerd sensorsysteem dat het 'fietsgevoel' niet torpedeert, maar op een zachte en stille manier ondersteunt. In het assortiment Custom bieden we als optie bovendien de Shimano-Shootingstar EP8 aan. Deze lichtgewicht met een aluminium behuizing is een compact Powerpakket met een max. koppel van wel 85 Nm!

De enige voorwielmotor in ons portfolio is de Heinzmann Direct Power. Hij doet weinig onder voor de meest efficiënte middenmotor en heeft niet per se een fantastisch bereik, maar is daarvoor ongelooflijk krachtig en individueel instelbaar. De ideale keuze voor handbikes en revalidatiefietsen voor rijders met weinig kracht!

## SHIMANO EP8

Middenmotor met Extrapower voor custom bikes

- \_ nominaal vermogen 250 W
- \_ 2,6 kg motor, 2,6 kg accu
- \_ ondersteuning tot 25 km/h, in 4 modi
- \_ duwhulp Quick walk
- \_ max. koppel 50 Nm bij naafversnelling; 85 Nm bij derailleur
- \_ lithium-ion-accu, 14 Ah capaciteit, 504 Wh (600 WH optioneel), 1000 laadcycli, draagbaar

### Modellen

KETTWIESEL / LEPUS / PINO / TRIX



## AUTOMATISCHE SCHAKELING: SHIMANO DIZ ALFINE

### 01

Perfect afgestemd op de Steps-motoren: de geïntegreerde elektronische 8-versnellingsnaaf bewaakt onder andere koppel, snelheid en trapfrequentie om snel, zacht en precies naar de juiste versnelling te schakelen. Goed om te weten: om de volledige Power van de EP 8 te krijgen, wordt een mechanische schakeling aanbevolen.



## DE TRIGO. LICENTIE VOOR UITBREIDINGEN

### 02

De modulaire trikes waren wereldwijd de eerste fietsen die mochten worden uitgerust met het Steps-systeem! De uitbreidingsset wordt door de handelaar rijveilig gemonteerd.







01.

# *DELTA-TRIKES*

---

# *ELKE DAG*

---

## *GENERATIE TRIKE*

Wanneer vijftig het nieuwe veertig is en zeventig het nieuwe zestig, dan zeggen we het nu nog eens: de driewieler is de nieuwe tweewieler. Waarom? Omdat de Delta trikes van HASE BIKES voor elke leeftijd leuk zijn, maar vanaf een bepaalde leeftijd zelfs een extra nut hebben dankzij hun bijzonder hoge kantelveiligheid en comfort. En omdat het oog ook wel wat wil, zijn de trikes niet alleen sportief, maar ze zien er ook zo uit. Zo modern en dynamisch dat ze alles wat tot nu bij iemand opkomt bij de gedachte aan het thema Reha-fiets, doen verbleken.



# EXTRAVAGANT. FRAAI. REVOLUTIONAIR.

De EVO STEPS is het luxemodel uit onze KETTWIESEL-lijn. Velen vinden dat de naam 'KETTWIESEL' te bizar is voor deze fraaie verschijning, maar eens gegeven blijft gegeven. Bovendien staat hij al sinds jaar en dag synoniem voor de ultieme sportieve trike.

We hebben de EVO STEPS voor de zeer veeleisende rijders voorzien van een aantal upgrades op het gebied van comfort: hij heeft nu een luxueuze vering zoals in een limousine, de Steps-motor van Shimano en het bijpassende elektronische Di2-schakelsysteem. Zelfs als hij stilstaat maakt de betongrijze e-trike indruk: verticaal geparkeerd is hij een echte blikvanger, samengevouwen past hij met zijn 134 cm lengte in bijna alle kofferbakken.



## KETTWIESEL EVO STEPS

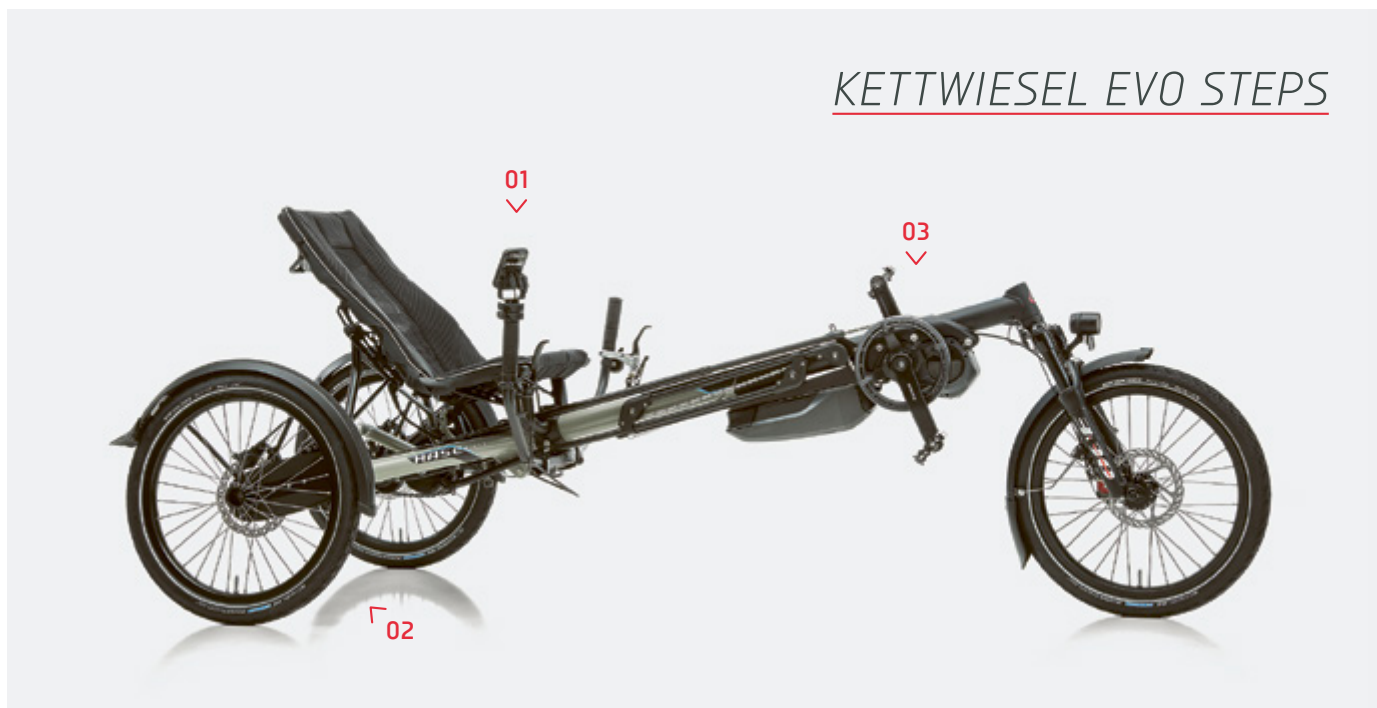

### Uitrusting

- \_ frame van aluminium, snel verstelbaar frame, vouwbaar
- \_ 201-233 cm x 89 cm x 82 cm (gevouwen 134 cm x 89 cm x 66 cm), zithoogte 50 cm, trapashoogte 52 cm
- \_ 32,5 kg, maximale belasting 140 kg
- \_ pedelec elektomotor Shimano Steps E6100, 504 Wh accu
- \_ volledig geveerd, HASE BIKES EVO-HR-vering, verende voorvork Spinner 300
- \_ 8-versnellingsnaaf Alfine D12
- \_ HASE BIKES-differentieel
- \_ gekoppelde remmen, hendel rechts remt de achterwielen hydraulisch, links het voorwiel mechanisch
- \_ crankstel 170 mm 44 Z
- \_ aluminium holkamervelgen zwart, spaken SAPIM roestvrij staal
- \_ spatborden SKS mat zwart
- \_ verlichting via motor-accu: lamp B+M IQ-X / B+M Toplight 2C Plus
- \_ betongrijs, zijdemat

Gedetailleerde informatie over de uitrusting vindt u op <https://konfigurator.hasebikes.com>. Het model KETTWIESEL is ook verkrijgbaar in verschillende basisversies zonder motor.



01

Push it: de **Shimano Alfine Di2** is een elektronische schakeling met 8 versnellingen die perfect bij de motor past. Deze kan zowel handmatig als automatisch worden bediend. De rijder maakt een keuze via de drukknop onder het display.



02

Er komt een moment dat u zich te oud voelt om nog onnodig pijn te lijden. Vandaar dat we de EVO hebben voorzien van een **volledige vering**: onafhankelijke wielophanging, luchtdemping, daarnaast stabilisatoren zoals bij een auto. Zo wordt een sportieve fietsstijl ondersteund, niet bestraft.



03

25 km/h topspeed: **Shimano Steps**. De krachtige middenmotor werkt stil en soepel en zorgt voor meer tractie op de achterwielen dan een voorwielmotor. De bijbehorende accu heeft een capaciteit van 504 Wh en is in vier uur volledig opgeladen.



## UP AND DOWN AND YEAH

— Dat is de CROSS pur sang. KETTWIESEL CROSS. Mountaintrike, offroad-Delta of misschien wel: de waaghals van HASE BIKES. Het gele gevaarte met geprofileerde pedalen scheurt plankgas en met goede veren overal dwars doorheen, snijdt de scherpste bochten af en jaagt al in de tweede versnelling de eekhoortjes de bomen in om hun heil te zoeken.

Het onderstel? Extreem sportief. De fietsversnelling? Met bijzonder veel ruimte tot het wegdek. De veren? Onafhankelijke wielophanging met stabilisator en speciale luchtdempers. Nog meer? Duidelijk: om te voorkomen dat het na een rit bergopwaarts niet direct einde verhaal is, zorgt een differentieel via een kettingaandrijving voor een gelijktijdige krachtoverdracht op beide achterwielen. En deze kunnen nauwelijks wegglijden omdat het gewicht van de rijder op de achteras rust. Klinkt goed? Het is geweldig!





reddot award 2015  
best of the best

## KETTWIESEL CROSS STEPS



### Uitrusting

- frame van aluminium, snel verstelbaar frame, vouwbaar
- 201-233 cm x 89 cm x 82 cm (gevouwen 134 cm x 89 cm x 66 cm), zithoogte 50 cm, trapashoogte 52 cm
- 30 kg, maximale belasting 140 kg
- pedelec elektromotor Shimano Steps E6100, 504 Wh accu
- volledig geveerd, HASE BIKES EVO-HR-vering, verende voorvork Spinner 300
- schakeling HASE BIKES 11-versnellingen lineair derailleur versnelling, cassette Shimano 11-42, draaischakelaar
- HASE BIKES-differentieel
- gekoppelde remmen, hendel rechts remt de achterwielen hydraulisch, links het voorwiel mechanisch
- crankstel 170 mm 48 Z
- Cross banden, aluminium holkamervelgen zwart, spaken SAPIM roestvrij staal
- geel, zijdemat

Gedetailleerde informatie over de uitrusting vindt u op <https://konfigurator.hasebikes.com>. Het model KETTWIESEL CROSS is ook verkrijgbaar als basisversie zonder motor.

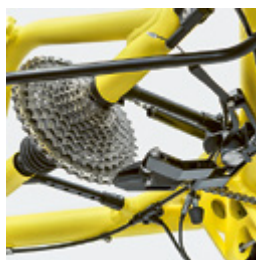

01

We hebben voor de CROSS een **lineaire derailleurversnelling** ontwikkeld, die meer grondspeling biedt dan de gebruikelijke schakelkooien. De 11-versnellingen derailleur van CNC-gefreest aluminium is geavanceerd, maar niet nauwkeurig en verkeerd schakelen wordt niet afgestraft.



02

Wie niet op pure spierkracht wil of kan vertrouwen, kan te allen tijde de **Shimano Steps** middenmotor inschakelen. Deze zit bijna onzichtbaar op de trapas en doet zijn werk stil en nauwelijks merkbaar en biedt ondersteuning bij het recht omhoog fietsen.



03

Uiteraard is een CROSS ook geschikt om op asfalt te rijden, maar wie dat te saai vindt, kan de CROSS gewoon in de auto naar een volgende uitdaging vervoeren. Hiervoor beschikt de fiets over een **opvouwbaar frame**, dat in exact drie stappen kan worden omgetoverd tot een pakket van min. 134 cm. Geniaal toch?



## HET GELUK IN EIGEN HANDEN NEMEN

Wie zijn geluk niet te voet vindt, kan het een handje helpen: de KETTWIESEL HANDBIKE beschikt over een speciaal ontwikkeld bovenstuur, dat samen met hand cranks, lagers en ketting de 'aandrijfeenheid' vormt. In plaats van de pedalen bieden aanpasbare beensteunen bescherming en ondersteuning.

De KETTWIESEL HANDBIKE kantelt niet bij bergop fietsen en heeft daarnaast de perfecte hoogte om gemakkelijk vanuit de rolstoel 'op te stappen'. Een ander voordeel van de Delta trike: dankzij de aandrijving naar de achterwielen is de tractie zo goed, dat zelfs bergopwaarts rijden leuk is. Wie in een bergachtige omgeving woont, heeft profijt van het differentieel. Een krachtige Heinzmann-naafmotor is natuurlijk het toppunt van luxe!



## KETTWIESEL HANDBIKE



### Uitrusting

- frame/vork van aluminium
- 160–205 cm x 86 cm x 95 cm (gevouwen 160–205 cm x 86 cm x 53 cm), zithoogte 46 cm, handcrank-lengte 174 cm
- 24 kg, maximale belasting 140 kg
- 8-versnellingsnaaf Nexus met draaigreepschakelaar / mountaindrive
- HASE BIKES-differentieel
- gekoppelde remmen, hendel rechts remt de achterwielen hydraulisch
- Comfort banden, aluminium holkamervelgen zwart, spaken SAPIM roestvrij staal
- spatborden SKS mat zwart
- Licht: lamp Herrmans Black MR8 50 LUX / B+M Toplight 2C plus
- karmijnrood, zijdemat

Gedetailleerde informatie over de uitrusting vindt u op <https://konfigurator.hasebikes.com>. Het model KETTWIESEL HANDBIKE kan optimaal worden uitgerust met een Heinzmann DirectPower motor.



01

Allemaal binnen handbereik: net als bij een 'normale' fiets zijn de draaigreepschakelaars en remhendels gemonteerd op de handgrepen. En deze handgrepen functioneren tegelijkertijd ook als handpedalen. Lijkt erg op multitasking, maar is eigenlijk heel eenvoudig om te leren.

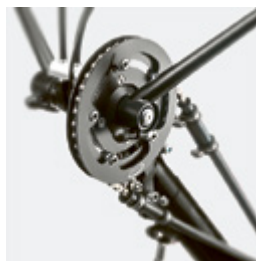

02

De handpedalen zijn verkrijgbaar in twee maten: 174 en 150 millimeter. Ten slotte speelt de ergonomie een bijzonder grote rol bij een HANDBIKE!

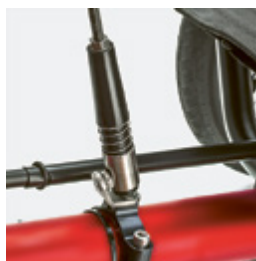

03

De aandrijfteenheid is goed doordacht: De positie hiervan ten opzichte van de rijder kan door verschuiving van de ondersteuning worden aangepast. Bovendien kan de aandrijving compleet naar voren worden geklapt, zodat op- en afstappen gemakkelijker gaat.





# STAANDE OVATIE VOOR EEN LIGFIETS

De TRIGO NEXUS is een echt luxepaard, maar niet in prijs! Hoezo dat dan? Nou zo: door de modulaire constructie is de TRIGO NEXUS voordeliger te produceren en bovendien enorm flexibel. En bovendien is er de geweldige mogelijkheid een Shimano steps middenmoter toe te voegen op het moment dat het budget dat toelaat.

Aangezien de modules in geleidingsrails zijn aangebracht en traploos verstelbaar zijn, kan de TRIGO heel makkelijk en zonder gereedschap worden aangepast aan verschillende rijders. Voorwaarde is wel dat ze niet kleiner zijn dan 1,40 of groter dan 2 meter. En natuurlijk dat u uw lievelingsstrieke wel wilt delen!



## TRIGO NEXUS

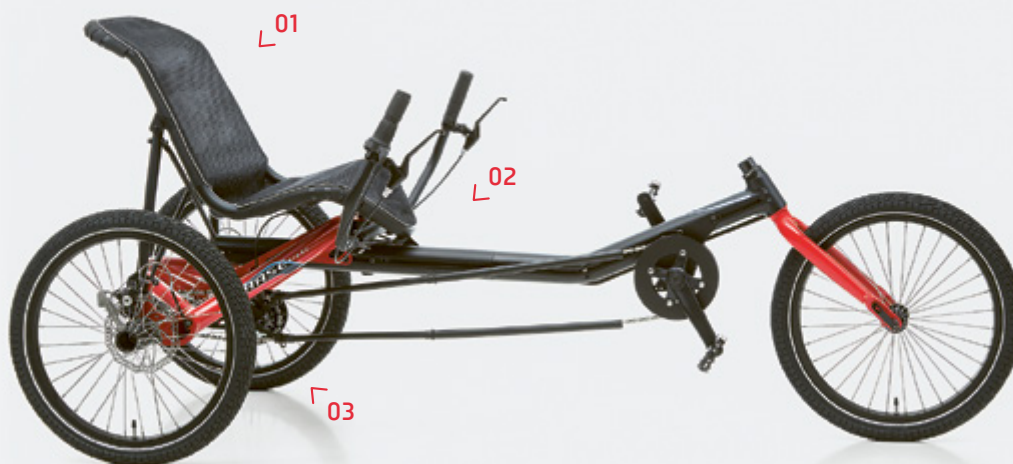

### Uitrusting

- \_ frame en vork van aluminium
- \_ stuur onder
- \_ 179–210 cm x 83 cm x 98,5–106,5 cm, zithoogte 58,5–66,5 cm, trapashoogte 32 cm
- \_ 21,5 kg, maximale belasting 140 kg
- \_ 8-versnellingsnaaf Nexus, draaigreepschakelaar
- \_ mech. schijfremmen Promax DSK-300F met vergrendelfunctie
- \_ crankstel Samox 155 mm 36 Z
- \_ Banden met lekbescherming en reflecterende strepen
- \_ karmijnrood/zwart

Gedetailleerde informatie over de uitrusting vindt u op <https://konfigurator.hasebikes.com>. Het model TRIGO NEXUS kan te allen tijde achteraf worden uitgerust met een Shimano Steps-motor.



**01**

Het **ergonomische zadel** van zwart netstof is niet alleen zeer comfortabel, maar helpt ook nog eens kracht over te brengen op de pedalen. Hiervoor kunt u overigens de zithoek geheel volgens uw eigen voorkeur instellen met de snelspanner.



**02**

Dankzij de modulaire structuur kan de TRIGO probleemloos aan verschillende berijders worden aangepast. Voor **traploos aanpassen in de lengte** is het bijv. voldoende om twee spanhendels los te maken en het zadel te verschuiven. Gereedschap is niet nodig en de ketting hoeft niet ingekort te worden.



**03**

Het tweede deel van zijn naam heeft TRIGO te danken aan zijn betrouwbare en onderhoudsarme schakelen. Dankzij **8-versnellingsnaaf Nexus** met Shimano-schakelservotechniek kan de koning der bochten soepel en nauwkeurig schakelen. (Evt. ook met kettingschakeling Shimano 24 Altus Mix leverbaar.)



## ONE STEP UP, DE TRIGO!

Wie bepaalt eigenlijk dat op een bepaald moment alleen nog beige gedragen mag worden en een mens het rustig aan moet doen? De wereld is bont, en wij ook! En zo lang als het gaat blijven we fietsen. Wie deze instelling heeft, komt ooit uit bij de TRIGO UP. Met zijn veilige stabiliteit en intuïtieve bediening is de trike met bovenstuur een regelrechte uitdaging voor de spelbederver ouder worden.

Geweldig, dat men met de TRIGO UP een comfortabele zitplek heeft op de mooiste plekjes. Dat hij zonder gereedschap aan de liefste ter wereld kan worden aangepast. En dat er zoveel tassen kunnen worden aangebracht en zelfs een motor – als u 99 wordt bijvoorbeeld. Of 111. We worden er niet jonger op tenslotte.



## TRIGO UP

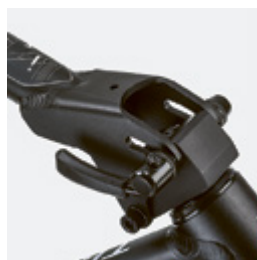

01

Geniaal: het **verstelbare bovenstuur**. De stuurhoogte, -hoek en -afstand kunnen zonder gereedschap worden aangepast. En u fietst intuïtief, net zoals u gewend bent met een gewone fiets.

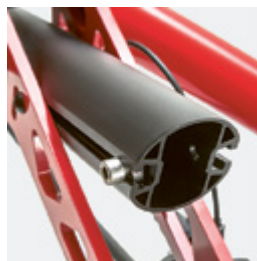

02

Achter in het glijprofiel bevindt zich de **opname voor de specifieke accessoires voor de TRIGO**. Hier kunt u accessoires die speciaal voor de TRIGO zijn gemaakt, veilig inklikken, bijv. de duwstang en de houder voor de korf racktime basket.



03

Mensen die van sport en sparen houden, kunnen de TRIGO UP eerst ongemotoriseerd kopen en daarna de middenmotor **Shimano Steps** toevoegen! De stille en efficiënte motor kan in een handomdraai worden gemonteerd of gedemonteerd.

### Uitrusting

- \_ frame en vork van aluminium
- \_ 179–210 cm x 83 cm x 98,5–106,5 cm, zithoogte 58,5–66,5 cm, trapashoogte 32 cm
- \_ 23 kg, maximale belasting 140 kg
- \_ 8-versnellingsnaaf Nexus, draaigreepschakelaar
- \_ mech. schijfremmen Promax DSK-300F met vergrendelfunctie
- \_ crankstel Samox 155 mm 36 Z
- \_ Banden met lekbescherming en reflecterende strepen
- \_ karmijnrood/zwart

Gedetailleerde informatie over de uitrusting vindt u op <https://konfigurator.hasebikes.com>. Het model TRIGO UP kan te allen tijde achteraf worden uitgerust met een Shimano Steps-motor.



## HOERA VOOR DE COMFORTZONE

Voordeel: overzicht. De LEPUS STEPS overtuigt met een zithoogte van maximaal 63 cm. Zo kunt u gemakkelijk naar beneden trappen, alles goed overzien en toch nog goed gezien worden. Niet opstappen, maar gaan zitten zonder risico. U gaat aan de zijkant zitten en slaat dan uw been over het lage frame heen.

De uitstekende vering is een van de redenen dat u zich op een LEPUS STEPS zeer veilig voelt. Vandaar dat de wendbare begeleider niet alleen een plezier is in het dagelijks gebruik, maar ook tijdens revalidatie. Ja, de LEPUS is waarschijnlijk niet gewoon een driewieler, maar een supercomfortabele lig-trike. Gewoon een sportieve ondersteuning dus.



## LEPUS STEPS



### Uitrusting

- \_ frame van aluminium, snel verstelbaar frame, vouwbaar
- \_ 166–211 cm x 90 cm x 100 cm (gevouwen 96 cm x 90 cm x 54 cm), zithoogte 63 cm, trapashoogte 43 cm
- \_ 30,5 kg, maximale belasting 140 kg
- \_ XXL zadel
- \_ pedelec elektromotor Shimano Steps E6100, 504 Wh accu
- \_ achter geveerd, HASE BIKES EVO-HR-vering
- \_ 8-versnellingsnaaf Alfine DI2
- \_ HASE BIKES-differentieel
- \_ gekoppelde remmen, hendel rechts remt de achterwielen hydraulisch, links het voorwiel mechanisch
- \_ crankstel 170 mm 44 Z
- \_ aluminium holkamervelgen zwart, spaken SAPIM roestvrij staal
- \_ matte black SKS spatborden
- \_ verlichting via motor-accu: lamp B+M IQ-X / B+M Toplight 2C plus
- \_ karmijnrood, zijdemat

Gedetailleerde informatie over de uitrusting vindt u op <https://konfigurator.hasebikes.com>. Het model LEPUS is ook verkrijgbaar in een basisversie zonder motor.



01

Sportief heen, sportief terug: wanneer kracht en ambitie afnemen, dan kan de zachte **Shimano Steps-motor** worden ingeschakeld. 'Ingeschakeld' betekent: de motor werkt alleen wanneer de rijder dat wil en ook zelf nog de pedalen beweegt. Bij een snelheid van 25 km/h schakelt hij automatisch uit.



02

Om ervoor te zorgen dat u met de LEPUS ook over de kasseien of andere hobbelige straten kunt rijden, is deze voorzien van een **achterwielvering** met onafhankelijke wielophanging en luchtdempers. Dit verhoogt niet alleen het zitcomfort, maar ook de veiligheid.

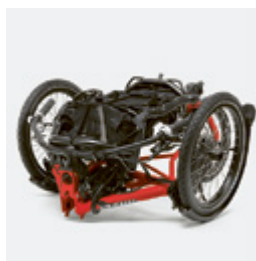

03

Dankzij het **opvouwbare frame** kan de comfortabele trike goed worden vervoerd, bijv. in kleine auto's. In slechts drie stappen wordt de trike omgetoverd tot een pakket van ongeveer 124 cm lang – en dat helemaal zonder gereedschap.

# VRIJHEID OP DRIE WIELEN: DELTA-TRIKES

Bij HASE BIKES bouwen we trikes uitsluitend volgens het Delta-principe. Omdat we ervan zijn overtuigd dat dit de beste constructie is. Delta's hebben een stuurwiel voor en twee wielen achter; het ligzadel bevindt zich in het achterste derde deel tussen voor- en achteras. Deze opbouw zorgt voor een hoge bescherming tegen kantelen en goede tractie.

## KLEINE DRAAICIRKEL

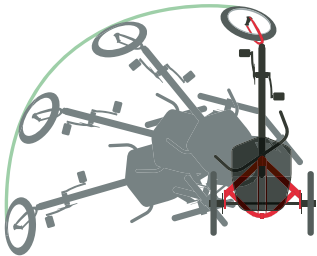

> Een Delta trike kan dankzij de geometrie bijna vanuit stilstand draaien – dit is niet alleen bij het parkeren zeer handig.

## PLAATSNEMEN IPV OPSTAPPEN

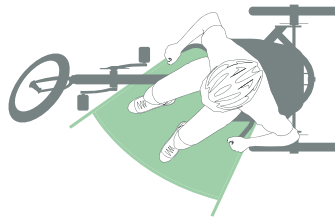

> Bij een kantelbestendige stilstaande Delta trike kun je comfortabel op het zadel tussen de achterwielen gaan zitten.

## VERTICAAL TE STALLEN

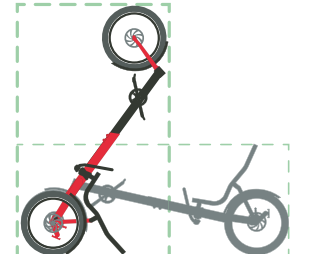

> Rechtopstaand parkeren mogelijk! Een Delta trike die veilig op de achterwielen en de zitting kan worden geparkeerd, is voor binnen een plaatsbesparende optie maar buiten een echte blikvanger.

## TWEEWIELAAN- DRIJVING? DAT KAN!

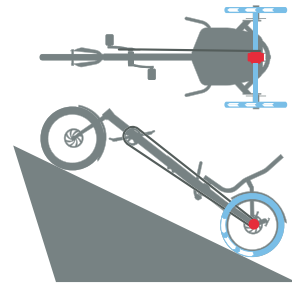

> Bij een Delta trike ligt veel gewicht op de achteras waardoor de achterwielen een goede tractie hebben. Wanneer een differentieel wordt ingebouwd dat de aandrijfkracht overbrengt op beide wielen, dan gaat het nog veel gemakkelijker bergopwaarts – ongeacht de ondergrond.

> Uphill optimaal: de montage van een Shimano Steps!

## OP OOGHOOGTE MET AUTOMOBILISTEN

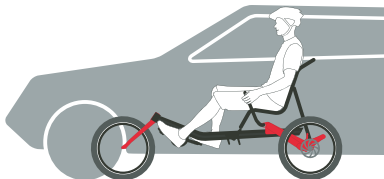

- > Een hoge zitting (extra hoog: op de LEPUS) betekent meer zichtbaarheid. En meer zichtbaarheid meer veiligheid. Toch kan het nooit kwaad: een vlag on top!

## BOVENSTUUR ALS OPTIE

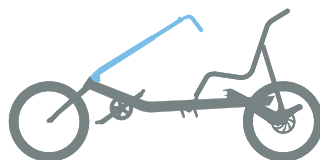

- > Dankzij het enkele, stuurbare voorwiel en het lange frame kunnen modellen worden uitgerust met een intuïtief bedienbaar bovenstuur (TRIGO UP).

## ALS AANHANGER VAN GEWONE FIETS

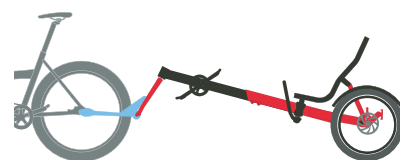

- > Super voor gezamenlijke uitstapjes: een Delta trike (TRIX en KETTWIESEL ALLROUND) kan met de trailer-set aan een normale fiets worden vastgemaakt.

## VERSTELBARE VRIJE RUIMTE

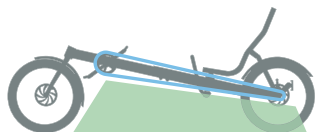

- > Hoewel de Delta trikes ligfietsen zijn, is de benodigde afstand tot het wegdek van de fiets geschikt voor dagelijks gebruik. Want stoerpranden, opritten e.d. mogen geen veiligheidsrisico's of onoverkomelijke barrières vormen.
- > Wie veel op slecht asfalt of zelfs offroad fietst, kan zijn trike configureren met een lineaire derailleur versnelling die meer vrije ruimte biedt dan de gangbare schakelkooien (niet voor TRET's en de TRIGO's).

## ALS TANDEM AAN ELKAAR TE KOPPELEN



- > Een en een is twee: twee Delta trikes kunnen met tandemkoppeling aan elkaar worden gekoppeld – ter bescherming of gewoon voor het plezier.



# ACCESSOIRES EN OPTIES VOOR DELTA TRIKES



01

## REGEBESCHERMING



### 01 Opvouwbare hoes

Beschermt tegen regen en wind: het gepatenteerde vakken- en vouwsysteem van de hoes bewijst zijn waarde al jarenlang. Het sluitmechanisme maakt comfortabel in- en uitstappen mogelijk.

### 02 Regenponcho

Veel meer bewegingsvrijheid en dankzij de geoptimaliseerde zijsplitten zijn de armen zeer gemakkelijk in te steken en terug te trekken. Vooral het kraagsysteem van deze poncho, die we laten produceren door VAUDE, is zeer comfortabel. De poncho beschermt tegen kou en wind en houdt hals en oren warm.

### 03 Achteruitkijkspiegel

Grotere kijkhoek, meer veiligheid. De achteruitkijkspiegel wordt geleverd bij de opvouwbare hoes en kan aan beide zijden worden gemonteerd. Eenvoudig instelbaar, veelzijdig verstelbaar, 100% trilvrij.

### 04 Smartphone-houder

Veilige steun voor bijna alle smartphone-modellen, ontwikkeld voor de opvouwbare hoes van HASE BIKES.

### 05 Spatbordset voor TRIGO

De eenvoudig montagebare spatborden bieden een optimale bescherming tegen spatwater en vuil. De drie-wielen-set in een bewezen SKS-kwaliteit draait z'n hand niet om voor water en vuil en maakt zo op een eenvoudige wijze de TRIGO en de TRIGO UP nog geschikter voor dagelijks gebruik.

### 06 Regenhoes

Houdt mooi droog, ziet er mooi uit. De regenhoes voor ons ligzadel is ook verkrijgbaar voor de XXL- en de TRIGO-zitting.



05



02



06



03



04



07



08



09



10



11



12



13

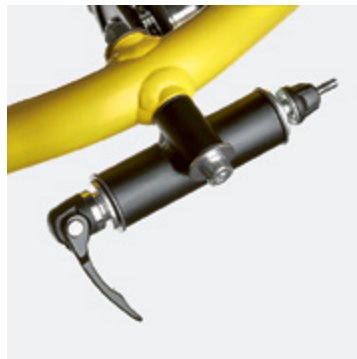

14

## TRANSPORT



### 07 Roller rack

Een bagagedrager met wielen en uitklapbare greep die achter het zadel wordt bevestigd en zwaar kan worden beladen, bijv. met drankkratten of een rollator. Samen met de roller bag (zie 08) ontstaat een trolley.

### 08 Roller bag

De 70-liter tas met reflectorstrepen is gemaakt van PU-gecoat ripstop nylon, dat voor 75% ultrasoon gelast en zodoende zeer waterdicht is.

### 09 Zadelassen, rechts en links

De zijtassen worden aan beide zijden onder het zadel bevestigd. Papieren, sleutels en telefoon zijn waterbestendig opgeborgen en ook tijdens het fietsen gemakkelijk bereikbaar.

### 10 Mandhouder TRIGO

De mandhouder voor de TRIGO en TRIGO UP is compatibel met diverse op de markt verkrijgbare systemen zoals bijvoorbeeld de 'Basket' van Racktime.

### 11 Universele houder

Met deze houder kan alles aan de framebuis worden vastgeklit wat altijd in zicht moet blijven. Dure kleine spullen zoals smartphone, GPS-apparaat of lampen worden zo veilig vervoerd.

### 12 Lowrider

Voordelig inpakken: Twee fietstassen voor op de Lowrider zorgen voor meer druk op het voorwiel, zonder de rijdynamiek te belasten.

### 13 Adapter voor Weber koppeling

Dankzij deze adapter is het mogelijk ook trailers met een rechte dissel aan de trikes te hangen.

### 14 Tandemkoppeling

Maakt van twee trikes een tandem – zie afbeelding rechts! Om de achterste trike vast te hangen, moet het voorwiel worden verwijderd en de asopname van de vork op de koppeling worden geplaatst en vastgezet.

## STUUR



### 15 Bovenstuur TRETs (optioneel)

Een bovenstuur is intuïtief te bedienen omdat het doet denken aan een stuur van 'normale' tweewielers en ook zo functioneert. Als een kind dat prettiger vindt dan een onderstuur, dan zou het ook een bovenstuur moeten krijgen. En samen met het stuur dan ook een TRETs in die goeie ouwe chopper look!



### 16 Parkeerremhendel

De remhendel wordt vastgezet met de kleine kunststof hendel die zonder fijne motoriek en intuïtief te bedienen is. Door de fijne vergrendelstappen kunnen zelfs versleten of slecht ingestelde remmen worden gebruikt als parkeerrem. Ook hydraulische remmen kunnen zo worden vastgezet!



## VEILIGHEID



### 17 Frameslot

Van HASE BIKES voor HASE-trikes: met een speciaal hiervoor ontwikkelde houder en een extra staakabel waarmee ook het frame veilig kan worden vastgemaakt.

17

18



19

## AANDRIJVING



### 18 Differentieel (optioneel)

Zonder deze uitvinding was de auto niet mogelijk geweest; aan onze trikes staat het differentieel garant voor nog meer rijplezier – vooral bij een rulle ondergrond. Speciaal voor de KETTWIESEL ontwikkeld, brengt het de aandrijfkracht over op de beide achterwielen. In het veld of op modderige hellingen benut het zijn voordelen volledig en creëert een voortstuwende kracht waar anderen blijven hangen.

### 19 Differentieel TRIGO

Ook het differentieel voor de TRIGOs is ontwikkeld bij HASE BIKES en verdeelt betrouwbaar de aandrijfkracht op beide achterwielen. Het differentieel kan ook later worden gemonteerd en past zodoende perfect bij de kenmerkende flexibiliteit van deze modulaire trikes.



14





*OVER*

*DE WUPPER*

De Müngstener Brücke is de hoogste spoorbrug van Duitsland en overspant tussen de steden Remscheid en Solingen het dal van de Wupper. Deze brug is een waar technisch wonder en, zoals je kunt zien, een dankbaar fotografeerobject. Ons motief is een misschien nog groter wonder: een man die na twee zware beroertes alleen nog naar het plafond kon staren en vandaag, zeven jaar later, elke dag 32 km op de fiets aflegt.



**Z**even jaar geleden was Dierk Fischer bijna 'über die Wupper gegangen'. Een uitdrukking die in de Duitse regio Bergisches Land vaak wordt gebruikt als iemand komt te overlijden. Van de ene op de andere dag veranderden twee zware beroertes zijn leven. Hij was aan een kant verlamd, kon niet meer praten, lopen of zitten. Alleen nog maar liggen en naar het plafond staren. 'Het witte plafond' is tot op de dag van vandaag zijn synoniem voor deze loodzware periode.

Na voor zijn gevoel een eeuwigheid kon hij zich in het ziekenhuis voor het eerst weer wat bewegen in de rolstoel. Later ging hij voor revalidatie naar Düsseldorf. Hier stelde zijn

ergotherapeute hem een doorslaggevende vraag: "Wat zou u het allerliefste weer willen doen?" Meneer Fischer, die toen tenminste weer kon praten maar verder bijna helemaal niets, dacht lang na. En zei toen: "fietsen". Het doel was duidelijk, maar lag nog heel erg ver weg omdat zijn evenwichtsgevoel zo goed als verdwenen was. Drie personen moesten hem ondersteunen op een normale fiets en dat voelde voor meneer Fischer al aan alsof hij "de noordwand van de Eiger aan het beklimmen was".

Op zoek naar een revalidatiefiets kwam hij op onze website terecht, werd nieuwsgierig en maakte een afspraak met de dichtstbijzijnde HASE BIKES dealer. Deze beval hem een



proefrit op een LEPUS aan ... die prompt in de greppel eindigde. "Alles was nog heel!" "Dan ziet u meteen wat voor een kwaliteit het is!", zei onze dealer, en dat heeft meneer Fischer overtuigd. Geweldig! Hij heeft toen inderdaad een LEPUS STEPS met motor en éénhandbediening besteld.

### VRIENDEN VOOR HET LEVEN

Op z'n 70ste verjaardag werd de fiets thuis gebracht, als gezamenlijk cadeau van vrienden en familie. Wat enorm fijn om zulke mensen om je heen te hebben! Dierk Fischer bedankte hen met de levensvreugde die de LEPUS hem geeft. "Fietsen is mijn halve leven" zegt hij, en zo fietst hij elke dag zijn 'thuisrondje': 32 kilometer gaat hij thuis los in Wuppertal-Cronenberg.

De LEPUS heeft hem tot nu toe ook goed door de pandemie geholpen. Meneer Fischer vond het echt jammer dat daardoor de NRW-Radtour (Noordrijn-Westfalen-fietstocht) van de Duitse openbare omroep WDR moest worden geannuleerd. Samen met zijn vrouw Gisela heeft hij al een paar keer meegedaan: 260 kilometer in drie dagen, samen met 1000 andere fietsvrienden. Nu kijkt hij uit naar volgend jaar. En tot dan wordt het elke dag een thuisrondje fietsen. Mooi langs de Duitse rivier de Wupper. ————— x









02.

# *TANDEMS*

---

# *VOOR ALLES*

---

# *EN IEDEREEN*

---

## *IS DAT NOG EEN TANDEM?*

Jawel. Maar ook een kindertaxi en cargo bike. Kortom: een vervoersbedrijf in de vorm van een fiets. Of met andere woorden: een PINO. Een PINO is niets voor rijders die liever willen dat de wind hun haar niet in de war blaast, dan dat ze de rijwind voelen en alles kunnen zien. Een PINO is ook niets voor kinderen die liever weggedoken in een houten kist zitten dan vrolijk voorop meetrappen. En voor diegenen die zich vervoer zonder auto niet kunnen voorstellen, is een PINO al helemaal niks. Voor alle anderen is de PINO de meest fantastische tandem ter wereld. Voor ons bijvoorbeeld!



# *E-POWER VOOR STAD, LAND, RIVIER*

Een beeld zegt meer dan duizend woorden – waarom zullen we dan nog moeite doen om alles uit te leggen? Zoals misschien bijvoorbeeld: dat de voorste rijder niet bijzonder handig hoeft te zijn, maar alleen een beetje vertrouwen nodig heeft in de achterste rijder. Dat de motor een duwhulp heeft waarmee een zwaar bepakte PINO gemakkelijker te duwen is. Dat er talrijke accessoires zijn voor cargo, kids en reha – kijk snel op pagina 52 en verder!

Zo, en nu nog een pakkende metafoor: "Auto begint met Au, PINO met Pi". Dat wil zeggen: de PINO STEPS is een perfecte oplossing wanneer het om de bescherming van het klimaat gaat. Als vrijetijd fiets, gezinshuttle en cargobike in één is het een prima alternatief voor de auto. Echt. Tenminste dan voor een tweede auto.



PINO STEPS



**Uitrusting**

- \_ frame van aluminium, uitschuifbaar
- \_ lengte 184–245 cm, breedte 60–80 cm (24 cm zonder zitting, pedalen en met een ingeklapt stuur), hoogte 83–125 cm
- \_ wielstand 118–154,5 cm
- \_ 33 kg, maximale belasting 225 kg
- \_ pedelec elektromotor Shimano Steps E6100, 504 Wh accu
- \_ veervork Spinner 300
- \_ 11 versnellingen Shimano-derailleur versnelling, Microshift draaischakelaar met ergonomische handvatten
- \_ hydraulische schijfrem
- \_ HASE BIKES tandem-crankstel, met een geïntegreerde vrijloop, achter 170 mm 44 Z rechts / 36 Z links, voor 165 mm 38 Z
- \_ aluminium holkamervelgen achter met dubbele ogen, spaken SAPIM roestvrij staal
- \_ naven met steekas en boost standaard
- \_ spatborden SKS mat zwart
- \_ licht van motor-accu: B+M IQ-X, achterlicht geïntegreerd
- \_ bagagedrager Atran Velo (maximaal 25 kg)
- \_ wit, parelmoer glanzend

Gedetailleerde informatie over de uitrusting vindt u op <https://konfigurator.hasebikes.com>. Het model PINO is ook verkrijgbaar in een basisversie zonder motor.



**01**

De **Shimano display** is op het uiteinde van het stuur aangebracht. Dat is niet alleen ergonomisch praktisch maar ook veiliger. Zo zijn alle belangrijke gegevens in een oogopslag zichtbaar zonder het hoofd te draaien of te buigen: snelheid, ondersteuningsniveau, geschatte reikwijdte, accuspanning, etc.



**02**

Maakt van de PINO een pedelec: de **Shimano Steps E 6100**. De 2,8 kg lichte middenmotor heeft een nominaal vermogen van 250 watt en ondersteunt de rijder in de modi Eco, Normal en High. De 504 Wh lithium-ion-accu is draagbaar en binnen vier uur volledig opgeladen.

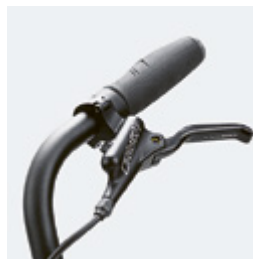

**03**

Twee rijders of een zware bekpakking: voor veel gewicht is een sterke rem nodig. Daarom is de PINO STEPS standaard uitgerust met **hydraulische schijfremmen**. De remmen hebben remklauwen met 4 zuigers voor een zeer nauwkeurige, perfecte controle.



# IN DE WIJDE WERELD OF DE OUTBACK VAN WALTROP.

Vanaf welke afstand wordt fietsen reizen? Vanaf 100 kilometer? Vanaf één overnachting? Vanaf 20 kg bagage? Wat ons betreft: vanaf een PINO TOUR! Zodra de fietstassen op de Lowrider zijn gepakt en tent, slaapzakken e.d. op de bagagedrager zijn vastgemaakt, kan de reis naar de horizon beginnen. Dan van plaats verwisselen en verder richting de lang verwachte vakantiebestemming.

De PINO TOUR is ontworpen om de wereld met alle zintuigen te beleven. Voor en achter een frisse, verkoelende rijwind in het haar en duizend geuren in de neus, van bloemen langs de weg, de koeien in de wei tot aan de dennenbomen op de berghelling. Eerlijk is eerlijk, af en toe een beetje tractordiesel kan ook ;-). In ieder geval vindt zo de metamorfose van fietsen naar reizen plaats. En wel vanaf de allereerste kilometer.



PINO TOUR



**Uitrusting**

- \_ frame van aluminium, uitschuifbaar
- \_ lengte 184–245 cm, breedte 60–80 cm (24 cm zonder zitting, pedalen en met een ingeklapt stuur), hoogte 83–125 cm
- \_ wielstand 118–154,5 cm
- \_ 30 kg, maximale belasting 225 kg
- \_ veervork Spinner 300
- \_ 14-versnellingen Rohloff speedhub, geschikt voor frames met 12 mm steekas, met draaigreepschakelaar
- \_ hydraulische schijfrem
- \_ HASE BIKES tandem-crankstel, met een geïntegreerde vrijloop, achter 170 mm 44 Z rechts / 38 Z links, voor 165 mm 38 Z
- \_ aluminium holkamervelgen achter met dubbele ogen, spaken SAPIM roestvrij staal
- \_ spatborden SKS mat zwart
- \_ licht van SON naafdynamo met steekas: B+M IQ-X en Top lite Flat Brake plus
- \_ bagagedrager Tubus Logo (maximaal 40 kg), HASE BIKES Lowrider (maximaal 36 kg)
- \_ blauw, metallic glanzend

Gedetailleerde informatie over de uitrusting vindt u op <https://konfigurator.hasebikes.com>.



**01**

Musthave voor reizen met de fiets: de **Lowrider**. Op de stabiele bagagedrager van HASE BIKES kunnen aan beide zijden een grote en een kleine tas worden vastgemaakt. Voor onder het ligzadel hindert de bagage niet bij het fietsen maar zorgt zelfs voor een betere tractie.



**02**

Ook achter kan de bagage perfect worden opgeborgen: de **Tubus Logo**. De smalle bagagedrager kan tot 40 kg gewicht dragen. De fietstassen worden extra diep bevestigd zodat de rijstabiliteit toeneemt door het lagere zwaartepunt.



**03**

De eerste keuze voor lange afstanden met wisselende uitdagingen: de **14-versnellingen Rohloff speedhub**, die dankzij de lineaire trapsgewijze overgang te allen tijde soepel rijden garandeert. Ervaren fietsreizigers zweren bij deze zeer robuuste en onderhoudsarme versnellingsnaaf.









*PINO. PINOO. PINOOO.  
ZO FLEXIBEL IS DE TANDEM.*



De nieuwe PINO heeft een uitschuifbaar frame. Wat dat betekent? Dat de wielstand kan worden verkort door het voorframe eenvoudig in het hoofdframe te schuiven. Waarvoor zou dat nu weer goed zijn? Bijvoorbeeld voor een wendbare transportfiets met de wielstand van een standaard citybike. Of voor een gezinsshuttle, die korter kan worden gemaakt voor opslag in kelders, garages en op andere parkeerplaatsen. Of voor een tandem die met een wielstand van een 29 mountainbike op elke achterfietsdrager past. Daarvoor!



Op de fotomontage lijkt het nieuwe stuur in verschillende posities op een echt gewei. Om te ergonomie te verbeteren, kan het stuur namelijk in de breedte worden veresteld. Zonder overigens de greephoek daarbij te veranderen. Het stuur is ook in de hoogte verstelbaar. Dit is mooi te zien in de kleine fotomontage. Zo kunnen fietsers, ongeacht hun postuur en lengte, het stuur optimaal op zichzelf instellen.

## Flexibel en ergonomisch



Het stabiele stuur is gefabriceerd volgens een stuikproces (Engels: swaging). Het heeft instelbare standen voor een favoriete stuurhoek en is met slechts één schroef los te draaien. Dan kan het stuur naar achteren worden geklapt, in de transportpositie. Als het ligzadel is verwijderd en de PINO volledig ineengeschoven is, dan past hij op elke gangbare achterfietsdrager. En daarmee op bijna elke auto!







# VOOROP FIETSEN? KINDERSPEL!

---

Ach, wat is fietsen op een PINO toch mooi! Al vanaf een lichaamslengte van 1 meter kunnen de kleintjes meefietsen. En wel helemaal voorop! Dat is natuurlijk geweldig, want dan kun je alles goed zien en ook bepalen welke kant jullie op gaan. Bovendien kan actief worden meegefietsd in plaats van simpelweg mee te rijden. Maar dankzij de vrijloop hoeft dat niet. Daardoor is het helemaal niet erg als je vergeet mee te trappen omdat je bijvoorbeeld hele mooie paarden ziet staan. En als na een lange dag de oogjes zelfs even dichtvallen, dan hebben mama of papa altijd goed zicht op hun kroost!

# VOORDELEN IN HET KWADRAAT: DE PINO.

Een tandem is een tandem is een tandem. Echter, dit geldt niet voor een PINO. De PINO is namelijk een getrapte tandem en zodoende multifunctioneel. Hier wordt achter gestuurd en geschakeld en de bijrijder voor zit iets lager in een zeer comfortabel ligzadel. Dit principe biedt tal van voordelen.

## MOOIE UITZICHTEN

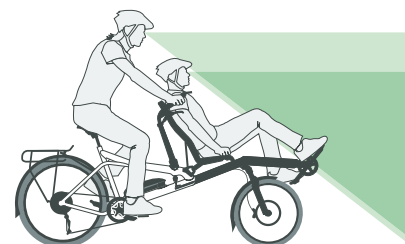

> Ik zie, ik zie, wat jij niet ziet? Maar niet op de PINO. In tegenstelling tot de klassieke tandem kijkt hier niemand tegen een achterhoofd aan, maar heeft een vrij uitzicht voor.

## BAGAGE GOED OPGEBORGEN



> Door accessoires zoals de Low Rider, waaraan vier fietstassen onder het voorzadel kunnen worden bevestigd, is de PINO een ideale reisfiets voor korte en lange tochten.

## VOOROP MET VRIJLOOP

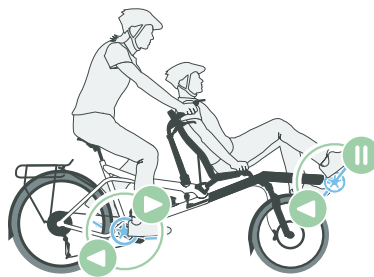

> Wie niet wil trappen, hoeft niet. Voorop kun je chillen, stoppen, rustig aan doen, slapen. Of gewoon het trappen een keertje overslaan omdat er zoveel fraais te zien is!

## COMFORTABELER BESTAAT NIET

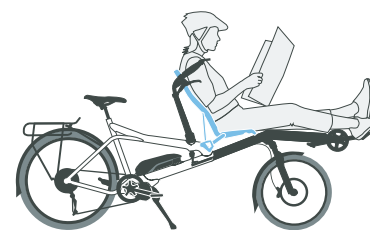

> Het ergonomisch gevormde ligzadel zit zo comfortabel, dat het ook uitstekend geschikt is voor een korte pauze in de schaduw. Wie heeft er nog een bank nodig?

## WE MOETEN PRATEN



- > Dat kan! En wel zonder te schreeuwen. Door de bijzondere zitposities op de PINO is gezellig praten, plannen of filosoferen met elkaar geen enkel probleem.

## 'S MORGENS KIND, 'S MIDDAGS CARGO



- > De vouwbare porter bag verandert het ligzadel in een boodschappentas met een inhoud van 120 liter. Op het porter rack passen zware en grote spullen – bijv. twee drankkratten.

## MET HANDICAP VOOROP

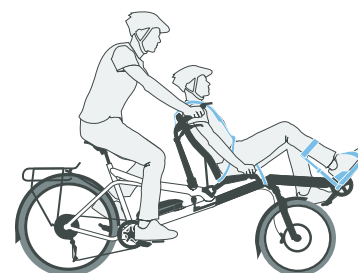

- > Niet alleen voor blinde mensen is de PINO een uitkomst. Door vrijloop, verlengde zittingen, speciale riemen en pedalen kunnen velen die niet alleen kunnen fietsen, genieten van het gelukzalige gevoel.

## LEKKER PLAATSNEMEN

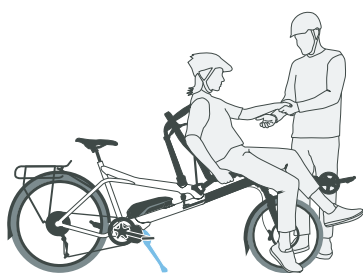

- > Op de dubbele kickstandaard staat de PINO ook met bagage veilig en stevig. Zo kan de rijder de bijrijder letterlijk bij het op- en afstappen ter zijde staan.

## DE PINO GROEIT MEE

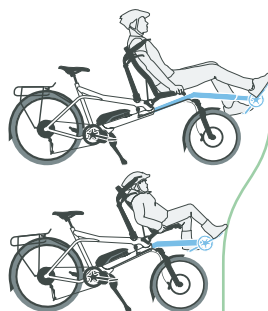

- > De PINO kan aan de voorkant traploos worden aangepast aan de lengte van de rijder. Met in de lengte verstelbare cranks en adapters kun je al vanaf 1 tot max. 2 m lengte meefietsen!

## REISKLAAR IN VIJF MINUTEN

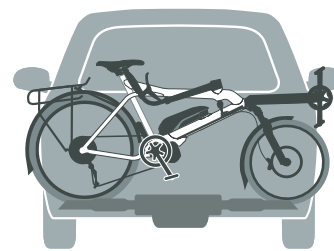

- > De PINO kan zonder grote inspanning zo klein als een 29 mountainbike worden gemaakt en past dan op elke gangbare achterfietsdrager, en zodoende ook op bijna elke auto.



# ACCESSOIRES VOOR TANDEMS



01  
02



02  
03



01  
02  
03

## TRANSPORT



### 01 Porter Bag

Alleen al de basics zijn indrukwekkend: 80l inhoud – dankzij extra ritssluiting in de klep zelfs uitbreidbaar tot 120l –, regenbestendig, stofdicht. De tas zelf weegt net 1600g maar kan 40kg bagage dragen. Super praktisch: de porter bag kan achter het zadel worden gevouwen.

### 02 Porter Rack

De opklapbare draagsteun onder de zitting heeft voortaan geen geïntegreerde dubbele kickstandaard meer want anders zou deze elke keer bij het ineenschuiven van de PINO gedemonteerd moeten worden. Ook zonder standaard is de porter rack uitstekend geschikt voor het vervoer van zware en grote voorwerpen zoals twee drankkratten.

### 03 Rack Bag

De rack bag blijft ook compatibel met de nieuwe porter rack. Hij kan tot op zekere hoogte zelfs met het frame mee schuiven. Alleen wanneer de PINO voor transport volledig wordt ineengeschoven, dient de tas eerst te worden verwijderd.

### 04 Lowrider

De nieuwe lowrider verschilt alleen qua model van zijn voorganger. In zijn nieuwe vormgeving hoeft hij niet meer te worden gedemonteerd wanneer de PINO wordt verkort. Verder blijft alles hetzelfde: de Lowrider wordt onder het ligzadel gemonteerd en maakt het mogelijk om aan elke kant een grote en een kleine tas te bevestigen.

### 05 PINO Weber-Dock

Weber-koppelingen zijn fantastisch want hiermee kunnen fietsen worden getransformeerd tot trek machines voor allerlei typen aanhangers, voor kinderen, honden of bagage. Opdat de nieuwe PINO hiermee compatibel is, hebben we een 'Weberplaat' geconstrueerd voor een veilige koppeling.



01



04



02



05



03



06



07



08

## TRANSPORT



### 06 Zitleuningtas voor PINO en trikes

Het 'dashboardkastje voor de captain': De weerbestendige tas met een volume van 5 liter wordt aan de achterkant van de leuning van het ligzadel bevestigd. Dankzij de Fidlock-sluitingen kan de tas snel worden verwijderd en door de draagriem hoeven mobieltje en dergelijke niet elders te worden opgeborgen.

## ZADEL / ZITTING



### 09 Zitpositieadapter Kid en Cargo

De adapter wordt gebruikt wanneer je met een kind rijdt en het porter rack wilt gebruiken, wat eigenlijk meestal zo is gelet op alle spullen die kinderen mee willen nemen... Door de adapter verschuift de positie van het ligzadel 150 mm naar voren. Dit is voldoende voor de compatibiliteit. De adapter kan snel en zonder gereedschap worden gemonteerd.

## STANDAARD



### 07 Dubbele kickstandaard HASE BIKES

De gesmede, dubbele kickstandaard heeft een draagvermogen van 100 kg. Maar het is vooral de stabiliteit die kenmerkend is voor deze standaard. De PINO kan zeer veilig en stabiel worden geparkeerd dankzij de steunbreedte van 700 mm en de traploos instelbare lengte. Hij kan probleemloos in en uit worden geklapt als iemand voorop zit.

Een fiets kan vaak een goede vervanging zijn voor een auto – daar geloven we bij HASE BIKES heilig in. U moet het gewoon een keer uitproberen! Daarom hebben we autorijders ter plaatse een aanbieding gedaan die ze niet konden afwijzen:

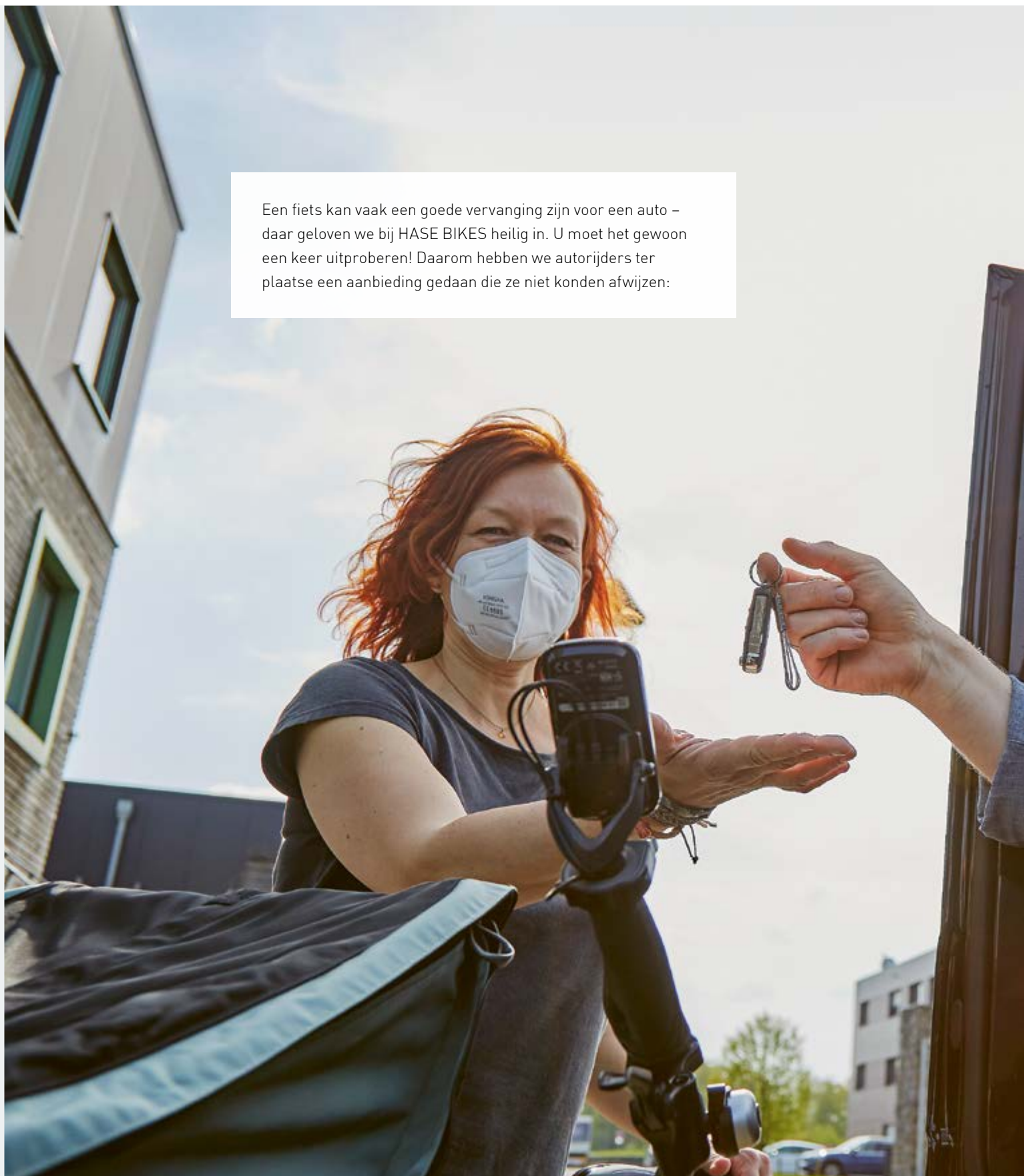



*PINO*

---

*VOOR*

---

*AUTO*

---

# WALTROPER ZELFERVARINGS- WEKEN

---



**W**ij van HASE BIKES hebben niets tegen auto's. We rijden er zelf ook in. En dan met name als de afstand of het transportvolume te groot is of wanneer we gewoon een beetje lui zijn. Met een PINO STEPS komt dit veel minder vaak voor dan een autobestuurder denkt. Maar, je kunt zoveel zeggen ...

"Spreken is zilver, fietsen is goud", hebben we bedacht en daarom een PINO STEPS uitgeleend aan vijf gezinnen in Waltrop en omgeving. Zomaar, gewoon gedaan. Nou ja, niet helemaal: als tegenprestatie moesten zij hun autosleutels bij ons achterlaten. Dat was geen probleem: Stefan Manier, kok. Dieter Link-Stern, gepensioneerd milieutechnicus. Ute Böhm, apotheker. Kirsten Bode, arts. Jan Dickhöfer, biologische boer.

De omruil vond eind april op ons bedrijventerrein plaats – alles 'netjes' coronaproof met afzonderlijke afspraken en mondkapjes op. Er werd duidelijk uitgelegd hoe de PINO en de toebehoren moesten worden behandeld en natuurlijk vonden er ook proefritten plaats op het terrein van de kolenmijn Zeche Waltrop in Duitsland. En toen waren we heel benieuwd naar hun verhalen ... [➤](#)



## OVER RISICO'S EN BIJWERKINGEN ...



**R**isiko's? Misschien verslaving. Bijwerkingen? Bij regelmatig gebruik minder adrenaline, minder rugpijn, een betere nachtrust. Oh ja, en een toenemende waarde-  
ring voor de kleine dingen, zoals bijvoorbeeld droog ondergoed. Dat is de conclusie van apotheker Ute Böhm, die met de PINO naar haar werk fietste en daarbij tussen Olfen en Waltrop altijd het gevoel had onder een regenwolk te fietsen. Maar vanaf dag drie vond ze dat gewoon grappig en bovendien kwam daar ook nog het schampere ongelof van een vrouwelijke collega bij, die had gewed dat ze die drie weken zonder auto niet zou volhouden.

Ute Böhm gebruikte de PINO niet alleen als transportfiets maar ook als tandem waarmee ze haar dochter Paulina naar school bracht. Deze had alleen een beetje moeite met het idee om met de 'spaceship surprise' op het schoolplein aan te komen. Haar vriendinnen vonden de 'surprise' echter tegen alle verwachtingen in waanzinnig cool! De rit was dus voor herhaling vatbaar, inclusief de wind om de oren en de fijne moeder-dochtergesprekken.

Na de drie ruilweken maakte Ute Böhm een gebakje voor haar collega en voor ons een mooie bedankkaart, waarvoor onze hartelijke dank lieve Ute!

## ... VOOR VRAGEN KUNT U TERECHT BIJ UW ARTS OF APOTHEKER



**K**irsten Bode is arts. Wanneer zij het heeft over risico's en bijwerkingen, dan denkt ze daarbij vooral aan het klimaat. En vindt dat minder autorijden niet alleen goed is voor de toekomst van onze kinderen, maar ook voor onze huidige tijd. Mentaal en fysiek: geen files, geen parkeerplaatsstress, training voor hart, bloedsomloop en spieren. Ze fietste elke dag met de PINO naar de praktijk, deed de boodschappen en ging er zelfs mee op huisbezoek. Na de drie weken wilde ze het liefst geen afstand doen van de PINO en stelt voor dat HASE BIKES in Waltrop een PINO-verhuur aanbiedt. We zullen erover nadenken :) [➤](#)



## LOKALE PROMINENT OP HET VERKEERDE PAD



**B**ekendheid kan een vloek zijn: toen Stefan Manier tijdens de ruilperiode toch een auto nodig had om voor zijn 'Gasthaus Stromberg' groot in te kopen, werd hij door een goed op de hoogte zijnde medeburger, die grijnzend met z'n wijsvinger zwaaide en toen ook nog voor de duidelijkheid met twee handen een trapbeweging gebaarde, op heterdaad betrapt. Niet zo slim zou je kunnen zeggen, maar inkopen voor een restaurant is nu eenmaal van een andere ordergrootte dan inkopen voor een gezin. Hier zouden we voor Stefan Manier minstens een soort van PINO PROFESSIONAL moeten bouwen. Dat laten we maar over aan de techneuten.

Toch kon de kok de PINO als bedrijfsvoertuig gebruiken. Op moederdag werd zowaar een verrassingsgerecht naar Recklinghausen gebracht. Eten op wielen, weer eens wat anders – speciaal persoonlijk thuis geserveerd door de kok.

De conclusie van de maître? De PINO is een fantastische gezinsfiets en het perfecte voertuig voor in de binnenstad. Hier betekent 'even snel naar het postkantoor' inderdaad 'snel naar het postkantoor' en niet 30 minuten stoppen en rijden en zoeken naar een parkeerplaats. Zonder auto is het dus voor Stefan Manier niet zo handig. Maar in elk geval zonder tweede auto! En dat is ook al mooi.

## MILIEUACTIVIST MET SUV



**D** ieter Link-Stern hoeft je de voordelen van van wielen niet uit te leggen: 85% van zijn afstanden legt hij af op twee wielen, daarbij vergeleken maakt die overige 15% niet veel meer uit. Hij heeft zich voor de ruil opgegeven omdat de PINO zo anders is dan alle fietsen die hij kent. Na de drie weken voelt hij zich bijna vergroeid met de PINO: "Dat gevoel van ruimte!" dweept hij. "En wanneer je dan in je rug de boost voelt ...". Voor de milieutechnicus die voor een automobielreus heeft gewerkt, is de PINO een SUV die het milieu intensief met alle zintuigen waarneembaar maakt in plaats van te verpesten. En zo maakte de PINO hem elke dag weer blij! →

## FIETS VOOR FRIDA



**F**rida heeft helemaal geen auto. Dat zou toch wel wat zijn, ze is tén slotte pas 13. Ze kon de PINO niet inruilen en moest dus overgaan tot kapen. En omdat de manier waarop ze dat deed zo ongelooflijk ontwapenend was, moest haar vader Jan al snel zijn verzet staken. Bovendien kon de biologische boer de PINO ook af en toe weer uitlenen. Bijvoorbeeld om naar de mobiele kippenstal in de groene weide te fietsen, om de vers gelegde eieren te verzamelen.

Verder was Frida alleen of met een vriendin onderweg op de PINO. En de ouders zonder fiets? Die vonden het mooi om te zien hoe zelfstandig hun dochter daarmee werd. Omdat de biologische boerderij van de familie behoorlijk afgelegen ligt, was ze normaliter meestal aangewezen op de ouderlijke taxi. Ze hoefden Frida nergens meer naartoe te brengen en ook de gezinsinkopen deed ze inderdaad drie weken lang. De ouders wilden alleen niet dat ze de zware drankkratten meenam, wat ze misschien wel had gekund.



En Frida zelf? Heeft heel veel plezier gehad met de 'Hier links, nu rechts, daar verder gewoon dwars door het veld'ritten samen met haar vriendin of spontane bezoeken aan de dieren op de boerderij, die helemaal niet bang waren voor de ongewone tweewieler. Helemaal geweldig vond Frida het natuurlijk dat ze met 564 kilometer de topscore van de Challenge heeft gereden. Tja: waar een wil is, is Frida.

Uiteindelijk wordt het toch nog tricky. Omdat Frida de PINO niet meer wilde teruggeven, bood ze namelijk Kirsten Hase onderhands een moestuin in de Demeter-tuin van haar ouders aan, en dat voor onbeperkte duur. Eerst mouterij, dan omkoperij – wat moet er nu nog van dit meisje terechtkomen? De peettante van Waltrop?? De Greta van de verkeersverandering??? We zijn heel benieuwd! \_\_\_\_\_ x





\* Door de speciale wielen van HASE BIKES kunnen jongeren en kinderen met een handicap zelfstandig mobiel zijn. De fietsen stimuleren de motoriek, het sociale gedrag, en het allerbelangrijkste: het zelfvertrouwen.



03.

# *REHA-TRIKES*

---

# *VOOR KIDS*

---

*DAT KAN ALLEMAAL, MAAR DAN  
MOET U WEL NAAR ONS TOEKOMEN!*

De fietsen van HASE BIKES kijken al uit naar uw komst. Wachten op het moment dat u uw voeten in de pedalen schuift en al trappend uw geluk tegemoet gaat. U hebt het recht uw eigen weg te gaan – en als uw voeten u niet kunnen dragen, dan gaat u toch met de fiets! Ontdek de snelheid, de wind op uw voorhoofd, snijd de bochten aan en laat de modderspetters in het rond vliegen. Binnen wordt buiten, alleen wordt samen, en laat de wereld zien wat echt belangrijk is.\*



# ACTIE OP RECEPT? TRIKE IT OUT!

Wie met anderen op ooghoogte wil zijn, kan heerlijk achterover leunen. Klinkt tegenstrijdig, maar dat is TRIX. Als ligfiets met een laag zwaartepunt is de TRIX zo stabiel en wendbaar, dat zelfs zwaar gehandicapte rijders gewoon mee kunnen komen met de kopgroep, en er daarnaast ook nog enorm cool uitzien.

Iedereen tussen 1,25 m en 1,90 m bezit de juiste kwalificaties voor een TRIX-licentie. Wie graag plankgas rijdt, kan standaard vertrouwen op hoogwaardige schijfremmen. Wie niet zoveel opheeft met schakelen, kan naar wens in een vaste versnelling rijden. De TRIX kan misschien geen bergen verzetten, maar eromheen of eroverheen fietsen geeft ook veel plezier!





#### Uitrusting

- frame van aluminium, snel verstelbaar frame
- 170–230 cm x 86 cm x 80 cm (gevouwen 116 cm x 86 cm x 61 cm), zithoogte 50 cm, trapashoogte 43 cm
- lengte fietser 125–190 cm
- 21 kg, maximale belasting 140 kg
- 8-versnellingsnaaf Nexus
- pedalen met haken en riemen
- crankstel 140 mm 32 Z
- aluminium holkamervelgen, spaken SAPIM roestvrij staal
- reflecterende spaakbeschermingsschijven
- accu-verlichting: voor B+M Lumotec IQ Eyro, achter Toplight Flat S permanent
- geel

Gedetailleerde informatie over de uitrusting vindt u op <https://konfigurator.hasebikes.com>.



01

Zijn dat nu kleine handen? Daarvoor heeft de TRIX speciale **kinderremhendels** met een korte handgreep, waarmee kinderen de schijfremmen net zo goed onder controle hebben als volwassenen. Indien gewenst, kan de TRIX ook worden uitgerust met éénhandbediening.



02

De TRIX heeft **spaakbeschermingsschijven**, zodat we reclame voor onszelf kunnen maken. Inderdaad, we zijn per slot van rekening ook heel trots op onze fietsen! Maar eigenlijk dienen ze als bescherming, zodat er niets tussen de spaken kan komen – en ze zien er bij hogere snelheden heel dynamisch uit!

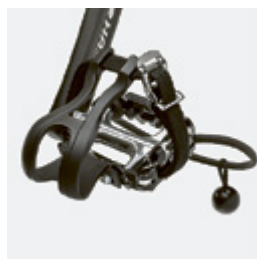

03

Een lig-trike rijdt zeer intuïtief omdat de kinderen hun benen zien tijdens het trappen. De **pedalen zijn voorzien van haken en riemen** zodat de voeten niet weg kunnen glijden. Als speciale uitvoering zijn er onder andere ook pedalen met kuitsteun.





# HAPPINESS IN PLAATS VAN HANDICAP

De jongste trike uit de Hase-familie is een trike voor de jongsten. Beter gezegd: een traploos verstelbare driewieler voor alle kids tussen 1 meter en 1,60 meter. De nieuwe TRETS heeft een onderstuur dat eenvoudig te bedienen is. Zo voelen de kleintjes zich al heel cool – en eerlijk gezegd: dat zijn ze ook! Wie een bovenstuur beter vindt, kan dat optioneel bestellen. Ga snel naar pagina 31!

En nu naar het wow-effect: alsof de TRETS in gifgroen niet cool genoeg is, is er nu ook nog eens een bijpassende stickerset! Er kan worden gekozen uit de wilde dino of roze glamour. Ons maakt het niet uit wie wat kiest, gewoon lekker plakken wat je mooi vindt!



TRETS



**Uitrusting**

- \_ frame en vork van aluminium
- \_ stuur onder
- \_ 152-179 cm x 73 cm x 68-78 cm,  
165-192 cm x 73 cm x 68-78 cm als aanhanger-  
functie, zithoogte 33-43 cm, trapashoogte 32 cm
- \_ lengte fietser 100-160 cm
- \_ 19,5 kg, maximale belasting 100 kg,  
maximale belasting met aanhangerfunctie 80 kg
- \_ 8-versnellingsnaaf Nexus
- \_ pedalen met haken en riemen
- \_ crankstel 115 mm 32 Z
- \_ aluminium holkamervelgen,  
spaken SAPIM roestvrij staal
- \_ reflecterende spaakbeschermingsschijven
- \_ accu-verlichting: voor Spanninga Axendo,  
achter Spanninga Elips
- \_ groen/zwart

Gedetailleerde informatie over de uitrusting vindt u op <https://konfigurator.hasebikes.com>.

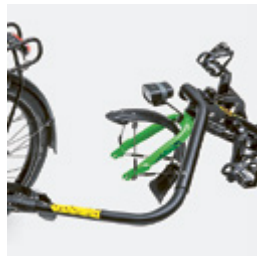

**01**

Voorwiel eraf, dissel erop, en de **aanhangerfunctie** is geactiveerd. Zo kan een lange fietstocht worden gemaakt, gewoon aan de fiets van de ouder gekoppeld, of als uw kind na schooltijd gewoon te moe is om naar huis te fietsen. Oh ja, er is ook een duwstang, u weet wel waarvoor...



**02**

Neemt u plaats: de **vijfpuntsgordel** zorgt voor veiligheid, dan kan de bocht ook eens wat sneller worden genomen. Ideaal voor kinderen die zich alleen niet zo goed vast kunnen houden, draaikontjes of voor angstige ouders.



**03**

Dankzij de modulaire structuur kan de TRETS meegroeien of aan verschillende berijders worden aangepast. Voor de **traploze lengteinstelling** is het bijvoorbeeld al genoeg een spanhendel los te maken, zo makkelijk kan de zadelstand worden aangepast. Zonder gereedschap, zonder de ketting in te korten!



## WIE? WAAR? HOE?

### > WIE KAN HASE BIKER WORDEN?

Dat zijn er meer dan je zou denken! Door de intuïtieve bedienbaarheid, de hoge veiligheidskenmerken en talrijke bijzondere technische oplossingen is fietsen zelfs mogelijk bij zware lichamelijke en/of geestelijke beperkingen. Om erachter te komen of het lukt, is er uiteindelijk maar één optie:

[Trike it out!](#)

### > WAAR KUN JE EEN PROEFRIT MAKEN?

In Duitsland zijn er meer dan 50 revalidatie-speciaalzaken waarin TRIX en TRET'S al klaar staan om tot in de kleinste details te worden getest!

Heb gewoon een beetje vertrouwen. In het ergste geval blijft het bij een simpele zitsessie, in het beste geval zal de gelukzalige glimlach niet meer van het gezicht verdwijnen. Dealeradressen zijn te vinden op onze website:

[www.hasebikes.com](http://www.hasebikes.com)

# GELUK IN HET KWADRAAT? PINO!

Geen standaardhulpmiddel maar een fiets voor het hele gezin – dat is de PINO, een ligfietsstandem waarmee je samen overal naar toe kunt. Een rondje voor smurfenijs met slagroom om de hoek of een weekendje naar het meer in het bos met een overnachting: de kinderen hebben altijd het laatste woord!

Nieuwsgierig geworden? Vanaf pagina 36 is veel informatie te vinden over de PINO! Op [hasebikes.com](http://hasebikes.com) is naast de configurator e.d. ook een film te zien over Nikki Garwood, die ondanks zware beperkingen met zijn vader heeft deelgenomen aan de Ironman – en op een PINO over de finish is gegaan!





**HASE**  
**BIKES**



# WELKOM IN WALTROP\*

Het is mooi bij ons. Het terrein van het voormalige fabriek Zeche Waltrop met z'n baksteenrode industriële architectuur en veel groen rondom is niet alleen een favoriet uitstapje, maar ook een fantastische plaats om te werken. In onze fabriek voor speciale fietsen wordt dit gedaan door meer dan 80 mensen die van hun passie hun beroep hebben gemaakt. Hier valt alles samen, handwerk met denkwerk, vakkennis met nieuwe ideeën, idealisme met haalbaarheid. Na meer dan 25 jaar zijn we groot genoeg om overal specialisten voor te hebben, maar nog altijd klein genoeg om elkaar te kennen. Gelukkig maar!

\* Zin in een bezoek? Datums zijn te vinden op [www.hasebikes.com/werksbesichtigung!](http://www.hasebikes.com/werksbesichtigung!)



01



02

**01**

De eerste spade voor hal 4 op Zee-Waltrop de grond in: hier komt ooit alle productie onder één dak! De eerste kantoorrenovaties in het op de monumentenlijst geplaatste magazijn dat we in 2001 hebben betrokken, zijn al klaar.



01 03



**02**

Het is mooi om medewerkers uit alle delen van de wereld te hebben. En lekker! Op het zomerfeest bracht iedereen iets typisch van thuis mee. Hummus bijvoorbeeld. Of Pastéis de nata. En natuurlijk Kartoffelsalat.

**03**

Catch the Beast! Samen met Alice en het witte konijn heeft HASE BIKES in de zomer van 2020 de binnenstad feestelijker gemaakt en de Waltropers aangespoord om mee te doen met de PINO-voor-AUTO-Challenge.

**04**

De 'Schokofahrt' (chocorit) is een leuk idee voor het thema 'emissievrij transport'. Kilian is al twee keer voor ons in actie gekomen en heeft op de fiets fair chocola uit Amsterdam gehaald. Meer op [schokofahrt.de](http://schokofahrt.de)!



05



06



04

05

In 2019 zijn we 25 geworden. Dus nog altijd jong genoeg om met Fridays for future stevig door te trappen. Of eindelijk oud genoeg om voor de generaties na ons te zorgen. Het kan allemaal!

06

Als de dealer niet naar Hase komt, dan komt Hase naar de dealer: in 2020 werd wegens corona de eerste digitale dealerworkshop georganiseerd. Dat ging eigenlijk best goed, we hebben alleen het afsluitende feest erg gemist ...









04.

# *SPECIALE*

---

# *ACCESSOIRES*

---

## *DE TRUC ZIT IN DE DETAILS*

Hase weet hoe je een koe moet vangen. Want voor ons is het de gewoonste zaak van de wereld dat ook mensen met lichamelijke of geestelijke beperkingen fietsen. Om dit mogelijk te maken is per slot van rekening 25 jaar geleden HASE BIKES opgezet. Daarom hebben we al die jaren naast onze Special trikes en tandems ook talrijke accessoires ontwikkeld voor het opvangen van verschillende handicaps of voor speciale bescherming. Of iemand nu alleen wil fietsen, of met z'n tweeën of drieën.

# SPECIALE ACCESSOIRES EN OPTIES

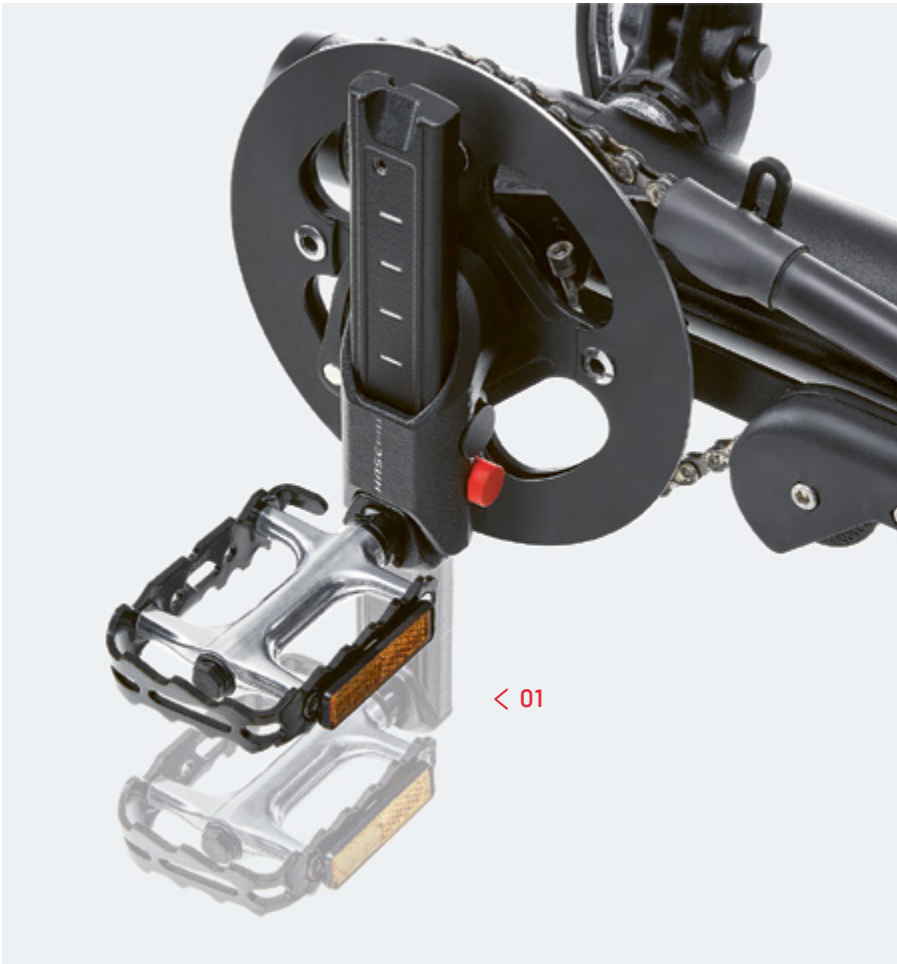

## 01 Crank met verstelbare lengte

Deze crank voor de voorste rijder kan snel en zonder gereedschap aan de beenlengte worden aangepast. Dit is niet alleen in therapeutisch opzicht van belang maar maakt het vooral mogelijk dat ook de allerkleinsten vooraan goed mee kunnen trappen. Praktisch: bij het fietsen in de bagagemodus kunnen de cranks worden aangepast en onder de porter bag worden geschoven!

## 02 Haakpedalen

Haakpedalen geven met toeclips voor de voorvoet houvast en zorgen voor de juiste voetstand: de rubberen band over de hiel voorkomt dat de voet wegschuift. Ook verkrijgbaar als kinderversie.

## 03 Speciale pedalen

Samen met Georg Busch van Ergodynamik Busch hebben we ons speciale pedaal ontwikkeld. Het pedaal is variabel op elke behoefte in te stellen: bijvoorbeeld op alle schoenmaten tussen 32 en 52. Dit is kenmerkend en uniek voor ons pedaal. Bovendien is de hoek ten opzichte van de rijrichting over een zeer grote range aanpasbaar. Daarbij is het, eenmaal ingesteld, gemakkelijk met één hand te bedienen. De voet blijft precies in de juiste positie zitten en zit daar comfortabel en veilig vast. Het pedaal is ook geschikt voor hieltrappers.

## 04 Kuitsteunen

Passend bij de speciale pedalen zijn ook de kuitsteunen ontwikkeld. Het bijzondere hiervan: ondanks de stevige ondersteuning van het been blijft de enkel dankzij een instelbare elastomeer-bevestiging beweeglijk, en kan onbelemmerd worden doorgetrapt. Dat is belangrijk omdat bij stijve gewrichten de spieren degenereren.





04



03



03



04  
∨

03

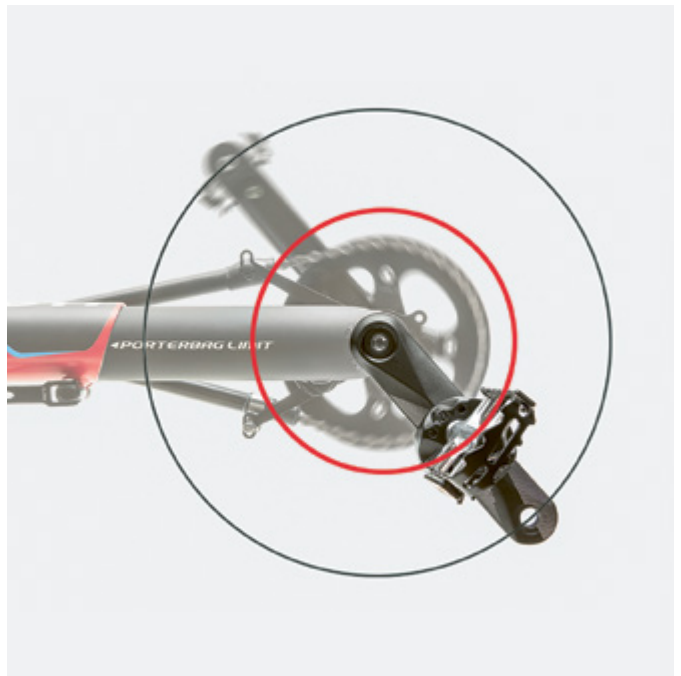
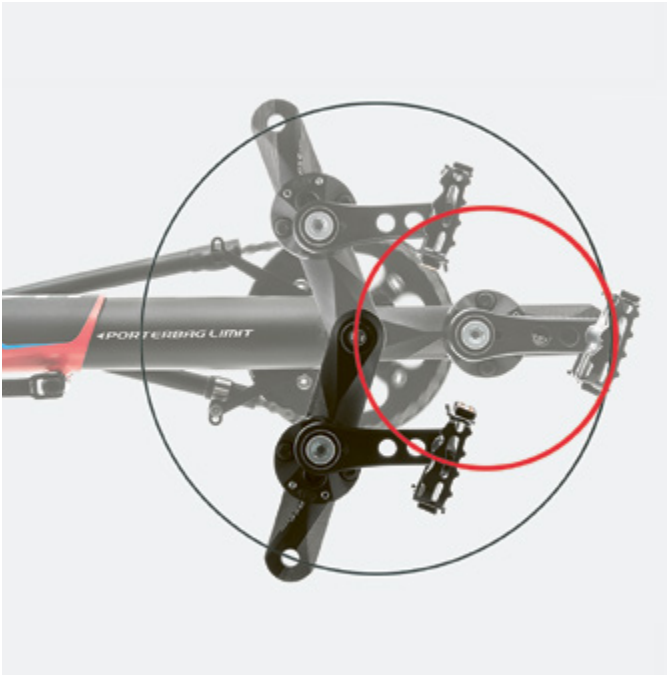

### 05 Crankverkorters met hoekcorrectie

De lengte van de crank kan variabel worden ingesteld met de crankverkorter, bijv. bij verschillende beenlengtes. Het gesmede deel ziet er niet alleen goed uit maar is bovendien stabiel en kan op gebogen cranks recht worden uitgelijnd.

### 06 Cranks met hoekcorrectie

De crank met hoekcorrectie helpt mensen met verminderde mobiliteit in knie- en heupgewrichten langzaam hun mobiliteit weer terug te vinden. De crank is qua vorm iets aangepast en heeft een extra gat. Door dit gat zijn de schroeven van de crankverkorter bereikbaar. Dit bespaart tijd en moeite bij de afstelling of demontage.

### 07 Armsteun

De comfortabele steun zorgt voor een ontspannen houding wanneer de arm niet op eigen kracht kan bewegen.

### 08 Eenzijdige beensteun

Onze oplossing voor mensen met eenzijdige verlamming of beperking. Het gezonde been trapt, het andere is veilig vastgegespt en comfortabel ondersteund.

### 09 Trailerset (optioneel)

Met de trailerset kan de TRIKE zelfs door een normale fiets worden voortgetrokken. De geïntegreerde oplooprem werkt automatisch: als de trekkende (gewone) fiets remt, dan remt de TRIKE ook.

### 10 Houder voor loophulp

Loophulp of stok in de koker zetten en vastmaken met een houderklem – klaar. Variabel inzetbaar.

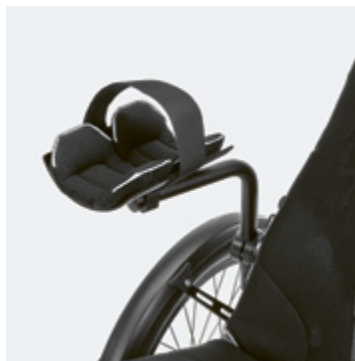

07



08

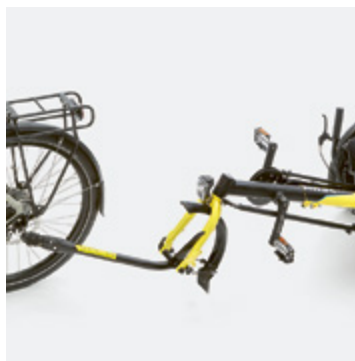

09



10



11



12

### 11 Extra lange handgrepen

Voor KETTWIESEL en LEPUS zijn er handgrepen die 40 cm langer zijn dan de standaard handgrepen. Zo kunnen ook mensen met zeer korte armen fietsen met de trike.

### 12 Handaandrijving PINO (optioneel)

De crank voor iedereen die ondanks een beperkte beenfunctie toch voorop actief mee wil fietsen op de PINO. De handaandrijving is in de hoogte verstelbaar en kan bij het opstappen naar voren worden geklapt.



13



14



15



16



17



18



19

### 13 Wimpel met uittrekbare houder

De telescoopstang met gele wimpel ziet er hoogwaardig uit. Met de speciaal hiervoor ontwikkelde houder kan deze veilig aan de trike worden vastgemaakt. En natuurlijk is dit veiligheidsaccessoire compatibel met de opvouwbare hoes en de regenhoes voor de zitting.

### 14 Beschermafdekking voor het rijwiel

Verhindert dat de hand tussen de rem en het rijwiel komt – een extra veiligheidsmaatregel.

### 15 Riemsysteem

Het riemsysteem met magneetsluiting en kinderbeveiliging is gemakkelijk te bedienen en flexibel. Het kan worden gebruikt als gecombineerde bekken-schoudergordel of met een extra bevestiging tussen de benen als een 5-punts gordel. (vulling optioneel)

### 16 Schakeling met vrijlopuitschakeling

Kleine schakelring, groot effect: met de HASE BIKES-constructie voor de Nexus-naaf kan probleemloos worden gewisseld tussen een starre aandrijving en aandrijving met vrijloop en 8 versnellingen.

### 17 Eenhandbediening

Eén greep, alle bedieningselementen! Twee remhendels kunnen aan één kant worden gemonteerd met behulp van een adapter. Zo kan met één hand worden geschakeld en beide remhendels worden bediend.

### 18 Draaibare duwstang

Met de draai- en rembare duwstang heeft de begeleidende persoon de volledige controle over de TRETs of TRIGO maar kan deze ook te allen tijde weer overdragen.

### 19 Hydraulische achteruittraprem (option.)

Als de benen beweeglijker zijn dan de handen biedt de rem veiligheid – met hightech: de beenkracht wordt bij het achteruittrappen overgedragen op een hydraulische schijfrem.

### 20 Hoofdsteun

Voor groot en klein, voor trikes en tandems: de hoofdsteun die op het ligzadel wordt bevestigd en het fietsen comfortabeler maakt. Wordt ook gebruikt als zijsteun. Zo kunnen links en rechts vleugels worden opgeklapt die het hoofd ondersteunen en beschermen. In de derde instelling wordt de hoofdsteun een neksteun, bijv. voor helmdragers.

### 21 XXL-zitting (optioneel)

De perfect aanpasbare KETTWIESEL-zitting is ook verkrijgbaar in XXL. Naast de individuele verstelbaarheid is er zeven centimeter meer ruimte voor zwaar gebouwde mensen.

### 22 Zittingverlenging

Door de verlengingsoptie van onze standaardzitting wordt het zitoppervlak groter waardoor de druk nog beter wordt verdeeld. Voor mensen met een handicap of grote rijders. Niet voor TRIGO en TRET.S.

### 23 Ergonomische schuifbeugel

Wanneer er een beetje hulp nodig is om op gang te komen, bijvoorbeeld omdat de starre aandrijving zonder vrijloop wordt gebruikt: de ergonomische schuifbeugel helpt niet alleen de triker maar ook de handen en gewrichten van de ondersteuner worden beschermd. Niet compatibel met TRIGO en TRET.S.

### 24 Knipperlicht

Mooier, robuuster, slimmer: het opnieuw geïnterpreteerde knipperlicht met waarschuwingsfunctie. Ook de rijder wordt met licht- en geluidssignalen gewaarschuwd als er geknipperd wordt. Het op batterijen werkende knipperlicht wordt op de zitleuning gemonteerd, de bedieningsknoppen aan de handgrepen – naar wens links en rechts per schakelaar of beide schakelaars samen op een handgreep.



20



21



22



23

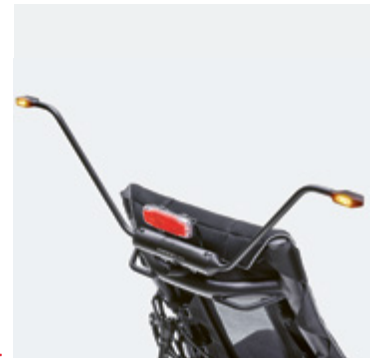

24





*WERELDWIJD MEER  
DAN 550 DEALERS.*

De dichtstbijzijnde HASE BIKES dealer is misschien dan wel niet direct om de hoek, maar in ieder geval wel op hetzelfde continent. Alle adressen op onze website!

## *GEEN ADVIES, GEEN FIETS? PRECIES.*

HASE BIKES heeft geen online shop omdat het niet mogelijk is om een digitale proefrit te maken. Echter, alleen tijdens een proefrit kan persoonlijk worden ervaren wat er allemaal mogelijk is. Bovendien komt de klasse van onze fietsen alleen volledig tot zijn recht wanneer ze individueel aan de desbetreffende rijder worden aangepast.

En dat is precies wat de speciaalzaken, waarin wij vertrouwen hebben, kunnen doen. Ze zijn niet alleen uitstekend op de hoogte van alles wat met fietsen te maken heeft, maar ook gespecialiseerd op het gebied van revalidatie. Met hun kennis van ergonomie en fysiologie vinden zij voor iedereen het juiste model en stemmen deze perfect af op de rijder. Bovendien zijn ze betrouwbare contactpersonen wanneer het gaat om andere aanpassingen, onderhoud, reparatie enz.

Wat wij vooral zeer waarderen aan onze dealers, is hun enthousiasme en het plezier dat ze ontleenen aan het feit dat ze andere mensen de mogelijkheid kunnen bieden om te fietsen. Met een behoorlijke knowhow, creativiteit en soms ook met onorthodoxe oplossingen maken ze vaak zelfs iets wat schijnbaar niet mogelijk is, toch mogelijk. Dit doet ons altijd weer veel plezier en geeft ons een trots gevoel.



### *PREMIUM DEALERS*

HASE BIKES Premium dealers verkopen onze modellen TRIGO/TRIGO UP, PINO ALLROUND en Steps, KETTWIESEL EVO STEPS, LEPUS STEPS en al onze racks en fietstassen.



### *TOP DEALERS*

Bij HASE BIKES Top dealers vindt u ons model KETTWIESEL EVO STEPS of LEPUS STEPS en in elk geval de modellen TRIGO/TRIGO UP en PINO STEPS, inclusief de bijbehorende fietstassen en ons PORTER RACK.



### *PINO DEALERS*

Onze HASE BIKES PINO dealers bieden u de modellen PINO ALLROUND en PINO STEPS aan en de bijbehorende fietstassen en het PORTER RACK.



### *REVALIDATIE DEALERS*

De revalidatie dealers van HASE BIKES zijn gespecialiseerd in onze modellen TRIX en TRET, en onze speciale revalidatie accessoires.

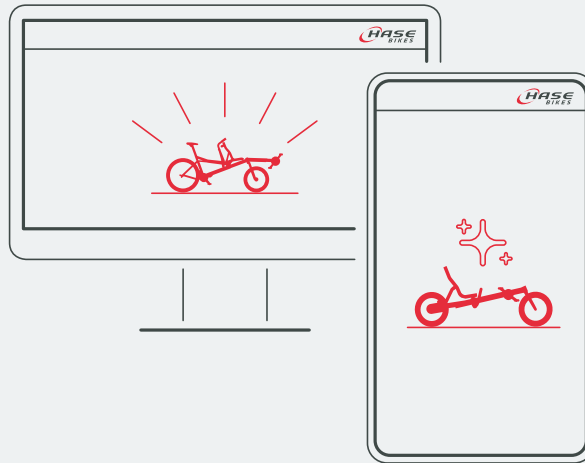

## AFSCHEID VAN ANALOOG

Nog één keer doorbladeren, en dat was het dan. Met andere woorden: dit is de laatste pagina van de catalogus. Een nog dikker exemplaar wilden we niet, hoeveel we ook van papier houden. Maar natuurlijk is er nog veel meer over ons te zeggen, te vertellen en van ons te zien. En dat is precies wat we op onze website doen.

Naast meer informatie over fietsen en accessoires en verhalen over HASE BIKES en -bikers zijn daar al die mooie dingen te vinden die analoog niet mogelijk zijn: bijv. een **configurator voor de gewenste fiets**, een **interactieve dealerkaart**, **brochures om te downloaden** en **heel veel filmpjes**. Natuurlijk zijn er ook links naar onze accounts op instagram, youtube, twitter en facebook.

[WWW.HASEBIKES.COM](http://WWW.HASEBIKES.COM)

## IMPRESSUM

### HASE BIKES

Ir. Marec Hase

Hiberniastraße 2  
D-45731 Waltrop

Tel.: +49 23 09 – 93 77 0

Fax: +49 23 09 – 93 77 201

info@hasebikes.com

### Afleveradres

Landabsatz 25  
D-45731 Waltrop

### Verantwoordelijke voor de inhoud

Kirsten Hase

### Concept en tekst

Anne K. Hüsken

### Concept en vormgeving

Christoph Stahl

### Fotografie

Holger Wens

### Vertaling

The Translation People

### Druk

Druckerei Kettler, Bönen

### Auteursrecht

©2021 HASE BIKES. Alle rechten voorbehouden. Alle teksten, foto's, figuren en andere gegevens vallen onder het auteursrecht en andere wetten betreffende bescherming van intellectuele eigendom. Ze mogen noch gekopieerd noch gewijzigd worden gebruikt.



[WWW.HASEBIKES.COM](http://WWW.HASEBIKES.COM)