



→ Passagierslift voor monovolume voertuigen, minibussen en ambulances

DH-PH1.03 • 300 kg



De DH-PH1.03 is een **1-arm lift**, geschikt voor montage binnen de achter- of zijdeuren van een breed gamma monovolume voertuigen, minibussen en ambulance voertuigen.

In zijn standaardconfiguratie, wordt de DH-PH1 opgeborgen juist binnen de deuren van het voertuig. Als optie kan hij uitgerust worden met een **draaibaar frame** [optie OWU006], zodat het platform tegen de zijwand van de carrosserie kan opgeborgen worden, en de toegang doorheen de deuren van het voertuig volledig vrij blijft.

De DH-PH1 kan gemonteerd worden ter hoogte van de achterdeuren of aan de zijdeur; aan de linker- of rechterzijde van de deuropening.

Optie OWU007

(Kan niet gecombineerd worden met optie OWU006)

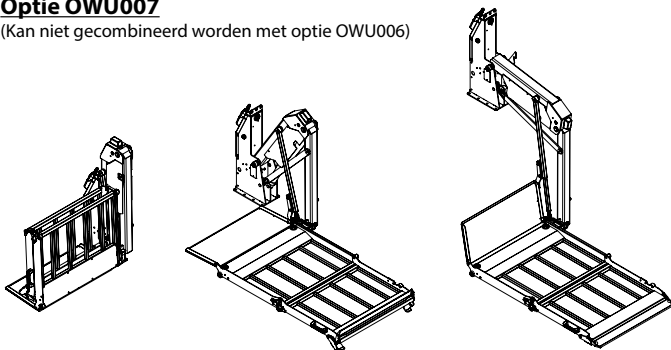

Instapmodel, makkelijk in gebruik en flexibel

OWU006 in rijpositie
rechts gemonteerd

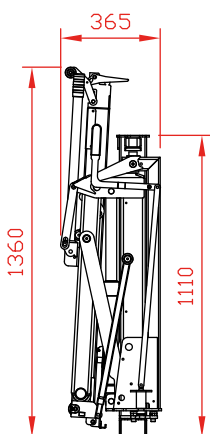

OWU006 in werkpositie
rechts gemonteerd

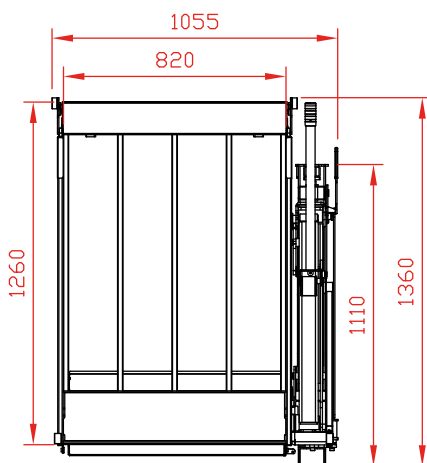

Hefvermogen

Gewichten [zie blz. 19]

Montagematen

CAP		Standaard	OWU006	larm	600	700
300 kg	1260 mm	123 kg	139 kg	vfh max.	700	950

Technische specificaties

Lift frame	<ul style="list-style-type: none"> • 1 hefarm • Standaard = vast frame: het gesloten platform staat in de deuropening • Optie OWU006 = draaibaar frame: het platform kan opgeborgen worden tegen de zijwand van de carrosserie • Optie OWU007 = vast frame met een 1200 mm vouwbaar platform
Cilinders	1 hefcilinder
Platform-verloop [zie blz. 8-9]	Vlak platform-verloop met vlak platform
Platform details	<ul style="list-style-type: none"> • Versterkt platform in gestrekt staal • Automatische afrolbeveiliging aan de achterzijde van het platform • Automatische overrijd- en voetbeschermingsplaat aan de voorzijde van het platform
Veiligheidsrails	1, automatisch vouwend
Standaard platformlengtes	<ul style="list-style-type: none"> • 1080 - 1170 - 1260 mm standaard • 1200 mm voor OWU007 • Andere lengtes op aanvraag [OWP002.L]
Standaard platformbreedtes	820 mm standaard / 720 mm optioneel [OWP002.W]
Standaard bediening [zie blz. 11]	OAE001
Standaard finish van het frame	Protection PLUS [OAT102]